

親機の品番 VGDТ18142W・VGDT18144W・VGDT18242W・VGDT18342W・VGDT18542W・VGDT18642W・VGDT18644W・VGDT18742W・VGDB18142W・VGDB18144W・VGDB18542W・VGDB18642W・VGDB18644W
通話副親機の品番 VGD13113W

通話する(親機の場合)

☞ 23 ページ

共同玄関や住戸玄関から呼び出されると呼出音が鳴り、画面にお客様の映像が映って呼出元表示が点滅します。(管理室からの呼び出しの場合、呼出元表示は点灯になります。)

・ドアホン子器にカメラがない場合や、管理室との通話時は、青画面になります。

1 通話ボタンを押す

「ピッ」音が鳴り、呼出元表示が点灯に変わります。

2 マイクに向かって通話する

通話開始から約1分後、自動的に終了します。管理室との通話の場合、約4分後に自動的に終了します。

聞こえる音量が小さいときは(☞ 31 ページ)

☞ 1 を2回タッチする → ☞ 11 をタッチする。
☞ 11 をタッチするたびに音量調整ができます。

3 通話ボタンを押す

「ピッ」音が鳴り画面表示が消え、通話が終了します。
・終了ボタンを押して通話を終わらせることもできます。

☞ 注 ☞ 通話ボタンまたは終了ボタンを押して終了しないと、室内からの音が漏れます。

親機の場合

呼出元表示 ☞ 11 終了ボタン

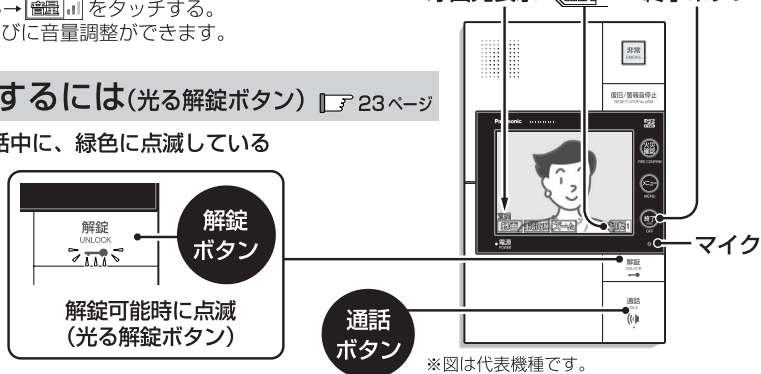

※図は代表機種です。
※録音機能付の場合は、「録画」表示が「録音」表示になります。

共同玄関を解錠するには(光る解錠ボタン) ☞ 23 ページ

共同玄関にいる相手と通話中に、緑色に点滅している解錠ボタンを押す。

共同玄関が解錠されます。解錠ボタンを押すと約5秒後に画面表示が消え、通話が自動的に終了します。

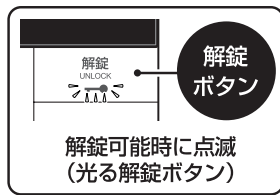

室内間通話(親機の場合)

※通話副親機を接続するには、親機に別売の住戸用拡張アダプタ(VGD8210)を取り付ける必要があります。 ☞ 41 ページ

1 通話ボタンを押す

2 画面に表示された「室内呼」をタッチする

3 「プー」音が鳴る

・呼び出し後、約10秒間は、通話ボタンを押さなくても相互通話できます。(その間、通話副親機の通話灯(緑色)は点灯状態です。)

生産終了品

この商品は生産終了品です。製造することができません。詳しくは裏面を参照してください。

4 通話副親機の通話ボタンが押されたら通話できる

・応答した通話副親機と通話できます。
※応答しなかった通話副親機は待機状態となります。

5 親機または通話副親機の通話ボタンを押すと終了

・通話開始から約1分後、通話は自動的に終了します。

◎本紙は付属の取扱説明書(CD-ROM)のダイジェスト版です。詳しくは付属の取扱説明書(CD-ROM)をご覧ください。(例: ☞ 23 ページ という表記は、付属の取扱説明書(CD-ROM)の23ページを参照ください、という意味です。)

◎マンションHAシステムの情報がご覧になれます。(2014年7月現在)
http://www2.panasonic.biz/es/densetsu/ha/mansion_ha/index.html

防犯機能

防犯機能については、付属の取扱説明書(CD-ROM)の152~154ページ、167~177ページをご覧ください。

通話時に便利な機能

ゆったりトーク ☞ 32 ページ

相手が話す速さよりゆっくり聞こえ、聞き取りやすくなります。

☞ 11 を2回タッチして画面に ☞ 11 が表示されたら、☞ 11 をタッチする。

・表示は ☞ 11 から ☞ 11 に変わります。元の速さに戻すときは、☞ 11 をタッチします。

・設定により、通話開始から ☞ 11 にすることもできます。(☞ 126 ページ)

お引き取り機能 ☞ 33 ページ

通話中に電話の呼出音または赤ちゃんの泣き声を流し、通話を終わらせるきっかけを作ります。

通話中に ☞ 11 をタッチする。

延長機能 ☞ 33 ページ

約1分ごとに通話時間の延長ができます。最大約3分間の通話が可能です。

通話中に ☞ 11 をタッチする。

・通話開始から約50秒後に ☞ 11 が点滅し始めます。
・管理室は通話開始から約3分50秒後に ☞ 11 が点滅し始め、通話中に ☞ 11 をタッチすると最大約10分間の通話が可能です。

居留守機能 ☞ 34 ページ

呼び出しに回答したくないときは、居留守機能を使って不在メッセージを流すことができます。

呼び出し中に ☞ 11 をタッチする。

・設定により、不在メッセージの種類を選ぶことができます。(☞ 124~126 ページ)
・設定により、☞ 11 表示を消すこともできます。(☞ 124~126 ページ)

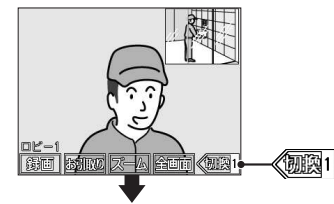

通話する(通話副親機の場合)

※通話副親機を接続するには、親機に別売の住戸用拡張アダプタ(VGD8210)を取り付ける必要があります。

☞ 35 ページ

共同玄関や住戸玄関、管理室から呼び出されると呼出音が鳴ります。
(共同玄関の場合：通話灯(赤色点灯)・ロビー灯(赤色点灯)、住戸玄関の場合：通話灯(黄色点灯)、
(管理室の場合：通話灯(赤色点灯)・管理灯(赤色点灯)も点灯します。)

1 通話ボタンを押す

- ・「ピッ」音が鳴り、通話灯が点灯します。

2 マイクに向かって通話する

通話開始から約1分後、自動的に終了します。
管理室との通話の場合、約4分後に自動的に終了します。

3 通話ボタンを押す

- ・「ピッ」音が鳴り通話灯が消えて通話が終了します。
(共同玄関の場合、ロビー灯も消えます。)
(管理室の場合、管理灯も消えます。)
- ・通話を延長したい場合は、36ページを参照してください。

注 通話ボタンを押して終了しないと、室内からの音が漏れます。

共同玄関を解錠するには(光る解錠ボタン)

☞ 35 ページ

共同玄関にいる相手と通話中に、緑色に点滅している解錠ボタンを押す。

共同玄関が解錠されます。
解錠ボタンを押すと約5秒後に通話が自動的に終了します。

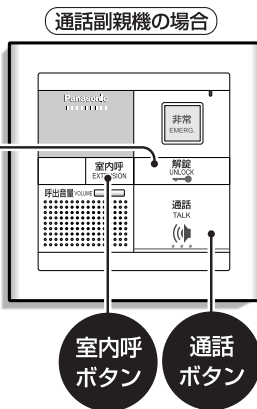
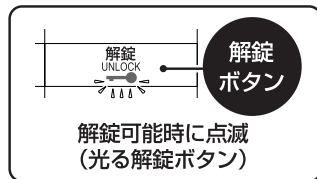

室内間通話(通話副親機の場合)

☞ 41 ページ

1 室内呼ボタンを押す

2 「ブー」音が鳴る

- ・呼び出し後、約10秒間は、通話ボタンを押さなくても相互通話できます。
(その間、親機の通話ボタンは赤色点灯し、通話副親機の通話灯(緑色)は点灯状態です。)
- ・約10秒経過後は、呼出状態(一度、通話が切れます。)となり、呼ばれた親機の通話ボタンは赤色点滅し、通話副親機の通話灯(緑色)は消灯します。

3 親機または通話副親機の通話ボタンが押されたら通話できる

- ・応答した親機または通話副親機と通話できます。
※応答しなかった親機または通話副親機は待機状態となります。

4 親機または通話副親機の通話ボタンを押すと終了

- ・通話開始から約1分後、通話は自動的に終了します。

メニューボタンが点滅しているとき

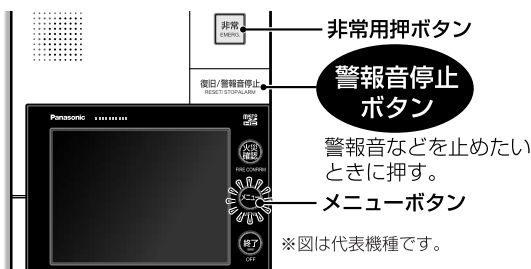

- メニューボタンが点滅しているとき、メニューボタンを押すとメニューボタンが消灯し、画面にお知らせ表示が出ます。
- 画面表示は、警報表示の場合は約3分以上、お知らせ表示の場合は約30秒以上何も操作しないと消灯し、メニューボタンが再度点滅します。

■主な画面の意味と対処方法

お住まいのマンションに設置の機器や機能設定により、表示されない画面があります。



☞ 146~147ページ

火災が発生しています。
状況を確認し、すみやかに初期消火、通報、避難など適切な処置をしてください。警報音は警報音停止ボタンを押すか、感知器が復旧すると止まります。



☞ 148ページ

ガスもれが発生しています。
ガスの元栓を閉め、窓や扉を開け、部屋の空気を入れ替えてください。警報音は警報音停止ボタンを押すか、ガスがなくなると止まります。



☞ 149ページ

ガス・CO警報器が不完全燃焼(一酸化炭素)を検知しました。
窓や扉を開け、部屋の空気を入れ替えてください。不完全燃焼を起こしている機器の使用を止めてください。警報音は警報音停止ボタンを押すか、不完全燃焼を検知しなくなると止まります。



☞ 155ページ

非常用押ボタンまたは増設の非常用押ボタンが押されました。
内容を確認のうえ、隣近所へ連絡するなど適切な処置をしてください。警報音は警報音停止ボタンを押すか、非常用押ボタンまたは増設の非常用押ボタンが復旧すると止まります。
●非常用押ボタンを誤って押してしまったときはもう一度非常用押ボタンを押す。
●増設の非常用押ボタンを誤って押してしまったときはお使いの機器によって復旧方法が異なります。



☞ 47 ページ

宅配ボックスに荷物が届いています。
宅配ボックスから荷物を取り出してください。

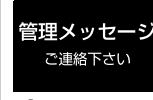

☞ 48 ページ

管理室からお伝えしたいことがあります。
管理室を呼び出して、用件を確認してください。



☞ 150ページ

コール用押ボタンが押されて、呼び出しがあります。
呼出内容を確認して、適切な処置をしてください。呼出音は警報音停止ボタンを押すか、コール用押ボタンが復旧すると止まります。

■その他の画面表示

お住まいのマンションに設置の機器や機能設定により、表示されない画面があります。

感知器作動表示 (VGDT品番のみ)	感知器断線表示	ガス機器異常表示	防犯1表示	防犯2表示
感知器作動 火災発生→火災確認ボタン 誤報 →警報音停止ボタン ☞ 146ページ	感知器断線 ☞ 148ページ	ガス機器異常 ☞ 149ページ	防犯1 ☞ 152ページ	防犯2 ☞ 153ページ
地震表示 (震度3~震度5弱未満) 緊急地震速報 震度5弱 60秒後 ☞ 160ページ	地震表示 (震度5弱以上) 緊急地震速報 震度5弱 60秒後 ☞ 160ページ	地震発生表示 (S波センサー作動) 地震 ☞ 160ページ	地震誤報表示 さきほどの緊急地震速報は誤りでした ☞ 161ページ	地震テスト表示 テスト 緊急地震速報 震度5弱 60秒後 ☞ 161ページ
エレベーター停止 エレベーター停止 ☞ 163ページ	エレベーター復旧 エレベーター復旧 ☞ 163ページ	ワイヤレス機器異常表示 ワイヤレス機器異常 ☞ 157ページ	ワイヤレス電池切れ表示 ワイヤレス電池切れ ☞ 157ページ	電力量表示 (レベル表示あり) 電力量表示 (%) 20 40 60 80 100 電池を使いすぎています ☞ 158ページ
電力量表示 (レベル表示なし) 電気を使い過ぎています ☞ 158ページ	水もれ表示 水もれ ☞ 156ページ	汎用警報表示 警報1 ☞ 159ページ	一般放送表示 一般放送 ☞ 51 ページ	緊急放送表示 緊急放送 ☞ 51 ページ

※1 施工店 警報表示に変更することもできます。コール表示は赤色点滅します。(☞151ページ)
設定 (管理会社または施工店などに相談してください。)

※2 お住まいのマンションが簡易震度表示の場合、「震度」と「到達予測時間」は表示されません。

Panasonic

Simple Guide

Talk (Base unit)

Page 23

When called from the Main Entrance or Unit Entrance, you hear the call sound, an image of the visitor appears on the screen, and the caller display flashes. (When called from the Building Manager Room, the caller display lights up.)

• When the door phone slave unit does not have a camera or you talk with the Building Manager Room, the screen turns blue.

1 Press the TALK button

After a beep, the caller display changes to lit.

2 Speak into the microphone

Conversation automatically ends about 1 minute from the start.

A call from the Building Manager Room will end automatically after about 4 minutes.

When the volume is too low (Page 31)

Touch **Page 1** twice → Touch **Volume +**.

Volume is adjusted each time you touch **Volume +**.

3 Press the TALK button

After a beep, the display on the screen disappears, and the conversation ends.

• You can also press the OFF button to end conversation.

Note If you do not press the TALK or the OFF button, sounds in the room will be overheard.

For the base unit

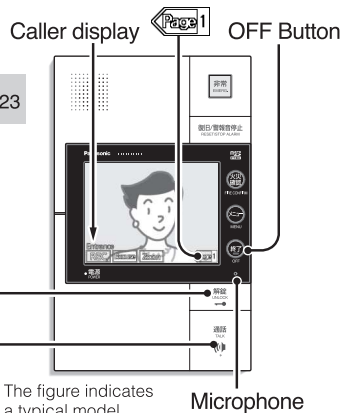

* The figure indicates a typical model.

Unlocking the Main Entrance (Luminous Unlock Button) Page 23

While talking with the caller at the Main Entrance, press the Unlock button flashing in green.

The Main Entrance will be unlocked.

When you press the Unlock button, the display on the screen disappears in 5 seconds and conversation automatically ends.

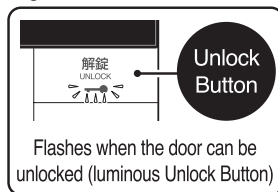

Internal call (Base unit) *The extension adapter for your dwelling unit (VGD8210) (sold separately) is required to be installed on the Base Unit to connect the Call Sub-base Unit. Page 41

1 Press the TALK button

2 Touch **Extension** displayed on the screen

3 A "Beep" sound will play

• After a call, you can talk for approximately 10 seconds without pressing the TALK button.
 (For this time, the talk light (green) on the call sub-base unit light up (green))

• After 10 seconds have elapsed, the system enters the calling state (talking is cut off), and the talk lamp (green) on the call sub-base unit will flash.

4 When the TALK button on the call sub-base unit is pressed, you can talk

• You can talk with the call sub-base unit from which the response was made.

* Call sub-base units from which no response was made will enter the standby state.

5 Press the TALK button on the base unit or call sub-base unit to end the call

• The call ends automatically about 1 minute after it starts.

* Please see the reverse side for information on the operations of the call sub-base unit.

◎ This document is a digest of the attached operation manual (CD-ROM). Refer to the attached operation manual (CD-ROM) for details. (Example: The notation **Page 23**, means please refer to page 23 of the attached operation manual (CD-ROM).)

◎ Information on the Apartment Building HA System is available. (As of July, 2014)
http://www2.panasonic.biz/es/densetsu/ha/mansion_ha/index.html

Security Functions

For the security functions, refer to pages 152 to 154 and pages 167 to 177 of the attached operation manual (CD-ROM).

Convenient Functions when Talking

Yuttari

Page 32

You hear slower than the other party actually talks and easily understand.

Touch **Page 1** twice to display **Yuttari OFF** on the screen, then touch **Yuttari OFF**.

- Display will change from **Yuttari OFF** to **Yuttari ON**. To return to the original speed, touch **Yuttari ON**.
- You can set to start conversation with **Yuttari ON**. (Page 126)

Excuse Function

Page 33

This function plays the call sound or a baby's cry during conversation to give you an excuse to end the conversation.

Touch **Excuse** during the conversation.

Extension Function

Page 33

You can extend conversation time about every minute. Conversation can be extended up to about 3 minutes.

Touch **Cont** during the conversation.

- **Cont** will start flashing about 50 seconds after you start talking.
- In the Building Manager Room, **Cont** begins flashing approximately 3 minutes and 50 seconds after talking begins. Touch **Cont** during talking to talk for up to about 10 minutes.

Pretending to Be Out Function

Page 34

When you do not want to answer a call, you can play an absence message with the Pretending to Be Out Function. Touch **Message** while being called.

- You can choose your absence message with the settings. (Pages 124 to 126)
- You can delete **Message** indicator with the settings. (Pages 124 to 126)



Talk (Call sub-base unit)

* The extension adapter for your dwelling unit (VGD8210) (sold separately) is required to be installed on the Base Unit to connect the Call Sub-base Unit.  page 35

The call sound plays when a call is made from the Main Entrance, Unit Entrance or Building Manager Room. A lamp also lights up. For Main Entrance: Talk lamp (red) and lobby lamp (red); For Unit Entrance: Talk lamp (yellow); For Building Manager Room: Talk lamp (red) and Manager lamp (red).

1 Press the TALK button

- After a beep, the call lamp lights.

2 Speak into the microphone

- The call ends automatically about 1 minute after it starts.
- A talk with the Building Manager Room ends automatically after about 4 minutes.

3 Press the TALK button

- A beep is played, the call lamp on the screen disappears, and the call ends. (When the call is from the Main Entrance, the lobby lamp also turns off.) (When the call is from the Building Manager Room, the Manager lamp also turns off.)
- For how to extend the talk time, refer to Page 36.

 **Note** If you do not press the TALK button to end the call, sounds in the room may be overheard.

Unlocking the Main Entrance (Luminous Unlock Button) Page 35

While talking with the caller at the Main Entrance, press the Unlock button flashing in green.

The Main Entrance will unlock. Once the Unlock button is pressed, the call will automatically end approximately 5 seconds later.

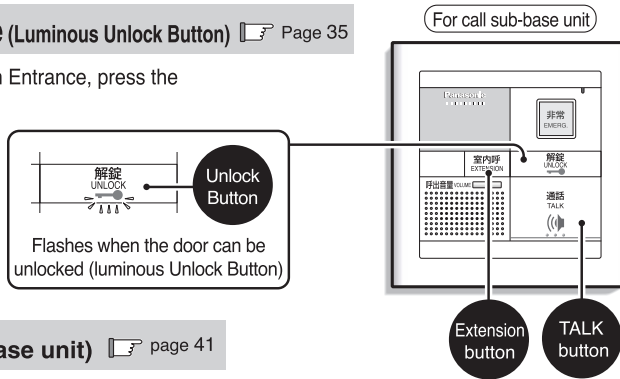

Internal call (Call sub-base unit) page 41

1 Press the Extension button

2 A "Beep" sound will play

- After a call, you can talk for approximately 10 seconds without pressing the talk button. (For this time, the TALK button on the base unit lights in red, and the talk light (green) on the calling sub-base unit light up (green))
- After 10 seconds have elapsed, the system enters the calling state (talking is cut off), the TALK button on the called base unit flashes in red and Talk lamp (green) on the call sub-base unit will turn off.

3 When the TALK button on the base unit or call sub-base unit is pressed, you can talk

- You can talk with the base unit or call sub-base unit from which the response was made.
- * The base unit and call sub-base units from which no response was made will enter the standby state.

4 Press the TALK button on the base unit or calling sub-base unit to end the call

- The call ends automatically about 1 minute after it starts.



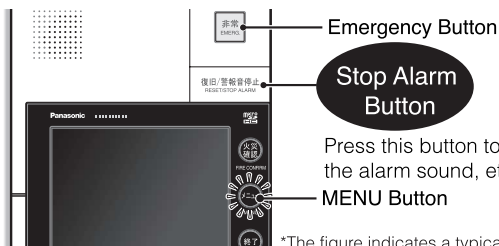









When the Menu Button is Flashing

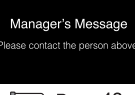
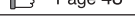

*The figure indicates a typical model.



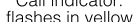







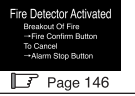
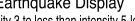
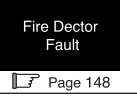
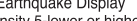
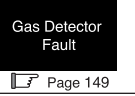
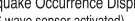









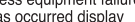
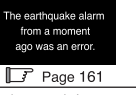

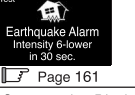





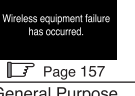

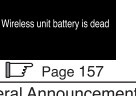

- If you press the MENU Button when the MENU Button is flashing, the MENU Button turns off, and a notification indicator appears on the screen.
- Indicators on the screen will disappear with no operation for about 3 minutes or longer if they are alarm indicators, or with no operation for about 30 seconds or longer if they are Notice indicators, and then the MENU Button will flash again.

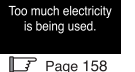
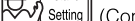

■ Meanings of Major Screen Displays and Measures

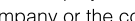
Alarm Display	 Fire  Page 146 to 147	A fire has broken out. Check the situation and take appropriate measures such as prompt initial fire-fighting, report, or evacuation. The alarm sound will stop when you press the Stop Alarm button or the detector is reset.	Notice Display	 Delivery  Page 47	A parcel has been delivered to the delivery box. Take the parcel out of the delivery box.
	 Gas  Page 148	A gas leak has occurred. Shut off the main gas valve and open the windows and doors to ventilate the room. The alarm sound will stop when you press the Stop Alarm Button or gas is gone.		 Manager's Message Please contact the person above.  Page 48	You have a message from the Building Manager Room. Call the Building Manager Room and check on the message.
	 Ventilation  Page 149	The gas and CO Alarm has detected incomplete combustion (carbon monoxide). Open the windows and doors to ventilate the room. Stop using the device that is causing the incomplete combustion. The alarm sound will stop when you press the Stop Alarm Button or incomplete combustion is no longer detected.		 Call 1 Call indicator: flashes in yellow  Page 150	The call button is pressed and you are being called. Check on the call and take appropriate measures. The call sound will stop when you press the Stop Alarm Button or the call button is reset.
	 Emergency  Page 155	The Emergency Button or an Extra Emergency Button has been pressed. Confirm the details and take appropriate measures such as informing the neighbors. The alarm sound will stop when you press the Stop Alarm Button, or the Emergency Button or Extra Emergency Button is reset. ● The base unit or when you have pressed the emergency button by mistake Press the Emergency Button again. ● When you have pressed an Extra Emergency Button by mistake Reset methods vary depending on the equipment used.			

■ Other Screen Displays

Some screens do not appear depending on the equipment or function settings of the building of your residence.

Detector Activation Display (only for VGD product number)   Page 146	Fire Detector Fault Display   Page 148	Gas Detector Fault Display   Page 149	Security 1 Display   Page 152	Security 2 Display   Page 153
*2 Earthquake Display (Intensity 3 to less than intensity 5-lower)   Page 160	*2 Earthquake Display (intensity 5-lower or higher)   Page 160	Earthquake Occurrence Display (S wave sensor activated)   Page 160	Earthquake Erroneous Report Display   Page 161	*2 Earthquake Test Display   Page 161
Elevator Stopped   Page 163	Elevator Restored   Page 163	Wireless equipment failure has occurred display   Page 157	Wireless unit battery is dead display   Page 157	Power Consumption Display (with level indicator)   Page 158
Power Consumption Display (without level indicator)   Page 158	Water Leak Display   Page 156	General Purpose Alarm Display   Page 159	General Announcement Display   Page 51	Emergency Announcement Display   Page 51

*1  Can be changed to alarm display. Call display flashes in red. ( Page 151)
(Consult with the administrating company or the company that installed the system.)

*2 "Intensity" and "estimated arrival time" do not appear if your apartment building uses simplified intensity display.

入居・退去する際には

入居する際、前の住人の方の情報が残っている場合、情報削除のために実施してください。退去する際には必ず実施してください。実施しない場合、後から入居される方に今までの使用履歴が閲覧可能となります。実施により消去される情報は下記になります。

- 掲示板メッセージ(各住戸宛メッセージのみ)
- 来客画像
- ユーザー設定(暗証番号、音量設定など)

注 この操作をするとユーザー設定および録画・録音データが初期化されますのでご注意ください。

1 **メニュー**(メニューボタン)を押す

トップメニューが表示されます。

※新着情報がある場合は、メニューボタンの周囲が青色点滅します。

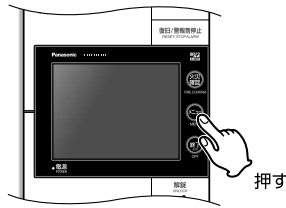

2 トップメニューで **設定** をタッチする

- 設定が表示されていない時は、**◀** または **▶** をタッチして設定を表示させてからタッチしてください。



3 **入退去設定** をタッチする

- お住まいのマンションの設備によって、画面に表示されるボタンの表示内容が異なります。
- 入退去設定が表示されていない場合は、**✓** をタッチして表示内容を変更してください。



4 入居する場合は、**入居** をタッチする 退去する場合は、**退去** をタッチする、



5 「はい/いいえ」のいずれかをタッチする

いいえをタッチした場合は、3の画面になります。

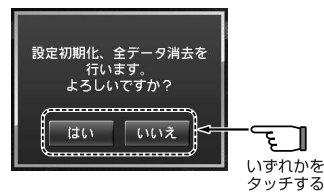

6 入居・退去操作が終了すると右の画面になります。

確認 をタッチすると終了です。



ブラウザ機能について

品番 VGDT18142W・VGDT18742W・VGDT18144W
品番 VGDB18142W・VGDB18144W

情報サービス機能について

トップメニュー画面

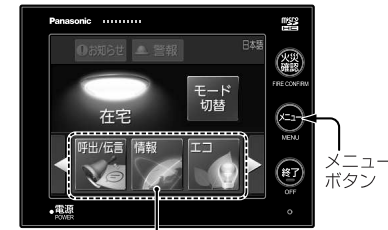

お住まいのマンションの設備によって、画面に表示されるボタンの表示内容が異なります。

- 液晶画面が消えているときに **メニュー**(メニューボタン) を押すとトップメニューが表示されます。

機能説明

掲示板	マンション管理会社や管理組合からのマンション管理情報を、モニター画面で見ることができます。
くらしメモ	地域に密着した情報(例：公共情報、サービス情報など)をモニター画面で見ることができます。

- 注**
- サービス機能は、来訪者があったり火災などの警報が入ると、使用が中断されます。
 - 地域によりお知らせするサービス内容が一部異なります。
 - ネットワークの状況によっては、情報を受信するまでに時間がかかることがあります。

本製品は、株式会社ACCESSのNetFront Browserを搭載しています。(HTMLの場合のみ) ACCESS、ACCESSロゴ、NetFrontは、日本国、米国およびその他の国における株式会社ACCESSの商標または登録商標です。(C)2012 ACCESS CO.,LTD. All rights reserved.本製品のソフトウェアの一部に、Independent JPEG Groupが開発したモジュールが含まれています。

掲示板投稿時について

1 掲示板投稿があった場合、「ボン」音が鳴動し画面に掲示板のタイトルが表示される

確認 をタッチします。

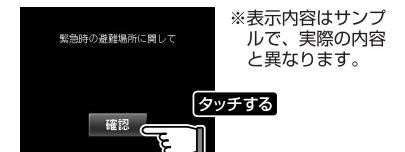

※表示内容はサンプルで、実際の内容と異なります。

2 掲示板の内容が表示される

- 内容を確認してください。
- 1/2が表示される場合は他にも情報がありますので、**▼**/**▲** をタッチして内容を確認してください。

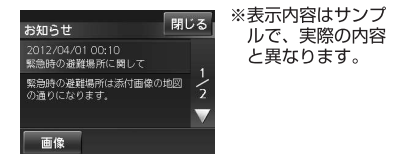

※表示内容はサンプルで、実際の内容と異なります。

確認 をタッチせずに約1分経過すると

1 画面は待機状態になり、メニューボタンの周囲が青色点滅している

2 **メニュー**ボタンを押す

掲示板投稿があった場合、**掲示板** が表示されます。

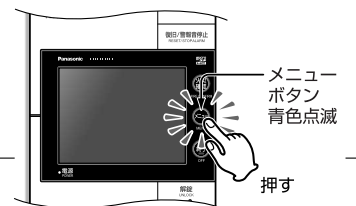

3 **掲示板** をタッチする

掲示板の確認方法について(→2ページ)を参照してください。



掲示板の内容を確認するには

1 メニュー (メニューボタン)を押す

トップメニューが表示されます。

※新着情報がある場合は、メニューボタンの周囲が青色点滅します。



2 トップメニューで「情報」をタッチする



3 「掲示板」をタッチする



4 知りたい情報の「詳細」をタッチする

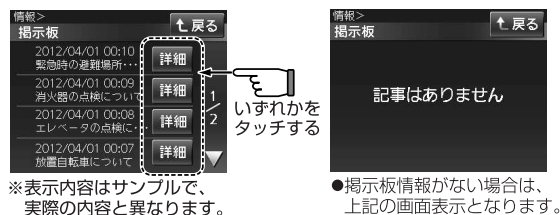

※表示内容はサンプルで、実際の内容と異なります。

●掲示板情報がない場合は、上記の画面表示となります。

5 4で選択した掲示板の内容が表示される

1/2が表示される場合は他にも情報がありますので、▼/▲をタッチして内容を確認してください。

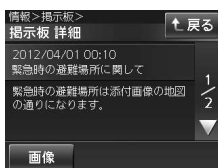

※表示内容はサンプルで、実際の内容と異なります。

画像が表示される場合は

画像の情報が添付されていますので、

画像をタッチして内容を確認ください。



くらしメモの内容を確認するには

1 メニュー (メニューボタン)を押す

トップメニューが表示されます。



2 トップメニューで「情報」をタッチする



3 「くらしメモ」をタッチする



4 知りたい情報の「詳細」をタッチする

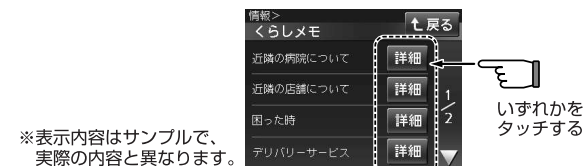

※表示内容はサンプルで、実際の内容と異なります。

5 4で選択したくらしメモの詳細内容が表示される

知りたい情報の「詳細」をタッチする

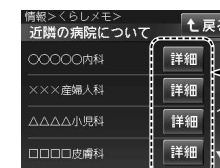

●くらしメモ情報がない場合は、上記の画面表示となります。

6 5で選択したくらしメモの詳細内容が表示される

1/2が表示される場合は他にも情報がありますので、▼/▲をタッチして内容を確認してください。



※表示内容はサンプルで、実際の内容と異なります。

画像が表示される場合は

画像情報が添付されていますので、

画像をタッチして内容を確認ください。



When You Move In and Move Out

If the information on the previous tenant is still remained in the device when you first move in, perform the following procedure to delete the information. Also make sure to perform this procedure when you move out. If you fail to do so, the next tenant can see all your usage history. This procedure allows you to delete the following information:

- Message boards (Messages sent to your unit only)
- Visitor records
- User settings (Security number, volume setting, etc.)

Note Note that performing this procedure will initialize the user settings and recorded audio/video data.



1 Press (MENU button)

The Top Menu will appear.

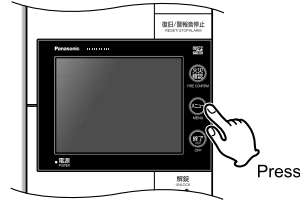
* When there is a new notification, the periphery of the MENU button flashes in blue.



2 Touch on the Top Menu

- If "Setting" is not displayed on the screen, touch  or  to display "Setting" before proceeding.



3 Touch Service Setting

- The contents of the buttons displayed on the screen may vary depending on your apartment building.
- If "Service Setting" is not displayed on the screen, touch  to change the display content.

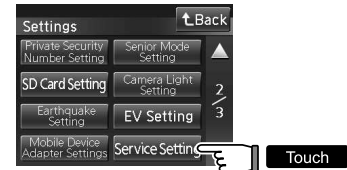

4 Touch Start Service when moving in, and touch Stop Service when moving out

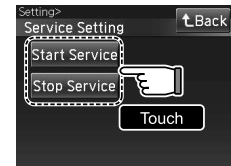

5 Touch either "Yes/No"

When you touch No, the screen shown in the step 3 appears.

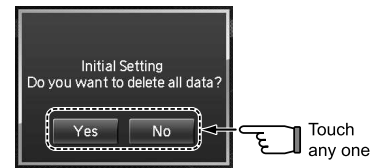

6 When the above Start Service/Stop Service procedure is completed, the screen shown on the right appears

Touch  to end the session.

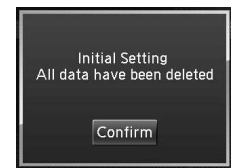

Browser functions

Product No VGDT18142W • VGDT18742W • VGDT18144W

Product No VGDB18142W • VGDB18144W

Information service functions

Top Menu screen



Check information here. → See Page 2 and 3

The contents of the buttons displayed on the screen may vary depending on your apartment building.

- Press  (MENU button) while the monitor screen is OFF to display the Top Menu.

Description of Functions

News	View apartment building management information from the apartment building management company or management association on the monitor screen.
Lifestyle	View information specific to the area (such as public information, service information) on the monitor screen.

- Note**
- Service functions will be interrupted if there are visitors or warnings such as fires.
 - The service content that is available for notification may differ depending on area.
 - The time to receive information may differ depending on network conditions.

This product features NetFront Browser by ACCESS CO., LTD. (for HTML only) ACCESS, the ACCESS logo, and NetFront are trademarks or registered trademarks of ACCESS CO., LTD. in Japan, America and other countries. (C) 2012 ACCESS CO., LTD. All rights reserved. Part of the software of this product includes modules developed by the Independent JPEG Group.

If there is a post on the noticeboard



1 If there is a post on the noticeboard, a "beep" will sound and the title of the noticeboard will be displayed on the screen

Touch  .



* The display content are samples only, and may differ to the actual content.

2 The noticeboard content will be displayed

- Check the content.
- If 1/2 is displayed there is other information available, so touch  /  to check the content.



* The display content are samples only, and may differ to the actual content.

If  has not been touched for approximately one minute:

1 The monitor screen is OFF, and the area surrounding the menu button is flashing blue

2 Press Menu Button

If there is a post on the noticeboard,  will be displayed on the screen.

3 Touch News

→ See Page 2 for information on how to check the noticeboard.

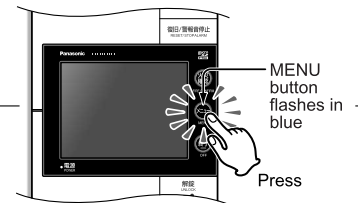

To check the noticeboard content

1 Press (Menu Button)

The Top Menu will be displayed.

* If new information is available, the menu button will flash blue.

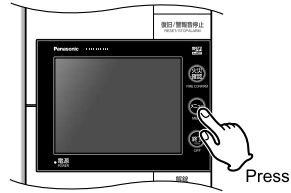

Press

2 Touch on the top menu



3 Touch



4 Touch for the information you want to know more about

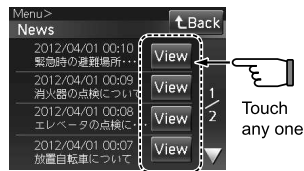

* The display content are samples only, and may differ to the actual content.



● If there is no noticeboard available, the image will be displayed as shown.

5 The noticeboard content selected in 4 will be displayed

If 1/2 is displayed there is other information available, so touch   to check the content.



* The display content are samples only, and may differ to the actual content.

If  is displayed:

Image information is available, so touch  to check the content.



If there is no noticeboard available, the image will be displayed as shown below.

1 Press (Menu Button)

The Top Menu will be displayed.

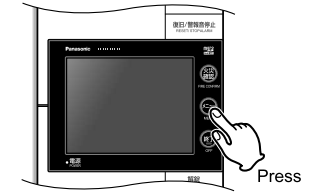

Press

2 Touch on the top menu



3 Touch



4 Touch for the information you want to know more about

* The display content are samples only, and may differ to the actual content.

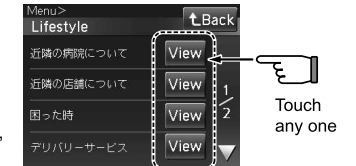

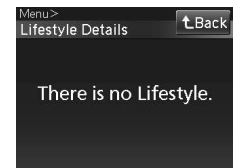

5 Detailed content of the lifestyle selected in 4 will be displayed

Touch  for the information you want to know more about.



● If there are no lifestyle available, the image will be displayed as shown.

6 Detailed content of the lifestyle selected in 5 will be displayed

If 1/2 is displayed there is other information available, so touch   to check the content.

* The display content are samples only, and may differ to the actual content.



If  is displayed:

Image information is available, so touch  to check the content.

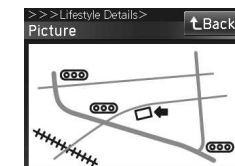

個人情報のお取り扱いの内容、紙の取扱説明書(日本語版・英語版)の入手方法については、前ページに記載してありますので、そちらを参照してください。

Please refer to the previous page for details on handling of personal information and how to obtain the English/Japanese version.

■対象品番 Applicable product numbers

VGDT18142W / VGDT18542W / VGDT18642W / VGDT18144W
 VGDT18644W / VGDT18742W / VGDT18242W / VGDT18342W
 VGDB18142W / VGDB18542W / VGDB18642W / VGDB18144W
 VGDB18644W

① キリトリ線で切り離す。
Cut along

② 必要事項を記入する。
Fill in the required information.

③ 必要事項を記入し、封筒に貼る。
Fill in the required information and then drop information into the envelope.

(のりしろ) 斜線部でのりを塗ってください。
(Glue Area) Apply glue to shaded area.

Valley Fold Line

キリトリ線 Cut Line

※必要事項をご記入のうえ、切手貼らずにご投函ください。
※封筒に必要事項の記入をせずにご投函しないでください。
Required information without a stamp. Do not drop information into the box without a stamp.

記入面

お名前 (Name) _____

フリガナ (First Name) _____

〒 (Post Code) _____

住所 (Address) _____

都道府県 (Prefecture) _____

市町村 (City/Town/Village) _____

お電話番号 (TEL) _____

TEL () _____

日本語 Japanese
 英語 English
 ・□内に✓を付けてください。
 ・Check the box.

マンションHA Dシリーズ用

Windea

ウィンディア

簡易取扱説明書

セキュリティインターホン1M型 親機(埋込型)

●共同住宅用

品番 VGDT18142W (録画・録音機能、ブラウザー機能付)

品番 VGDT18542W (録画・録音機能付)

品番 VGDT18642W (録音機能付)

品番 VGDT18144W (録画・録音機能、ブラウザー機能付) (AC24V仕様)

品番 VGDT18644W (録音機能付) (AC24V仕様)

●共同住宅用(一括遠隔試験用)

品番 VGDT18742W (録画・録音機能、ブラウザー機能付)

品番 VGDT18242W (録画・録音機能付)

品番 VGDT18342W (録音機能付)

●住戸用

品番 VGDB18142W (録画・録音機能、ブラウザー機能付)

品番 VGDB18542W (録画・録音機能付)

品番 VGDB18642W (録音機能付)

品番 VGDB18144W (録画・録音機能、ブラウザー機能付) (AC24V仕様)

品番 VGDB18644W (録音機能付) (AC24V仕様)

セキュリティインターホン 通話副親機(埋込型)

品番 VGDI3113W

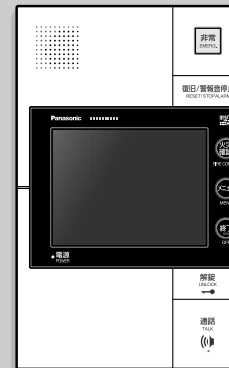

図はVGDT品番の場合を示します。

**保証書
別添付**

**施工説明書
別添付**



このたびは、パナソニック製品をお買い上げいただき、まことにありがとうございます。

●簡易取扱説明書をよくお読みのうえ、正しく安全にお使いください。

ご使用前に「安全上のご注意」(3ページ)を必ずお読みください。

●保証書は、「お買い上げ日・販売店名」などの記入を確かめ、簡易取扱説明書とともに大切に保管してください。

詳しい説明は付属の「取扱説明書(CD-ROM)」を参照してください。

もくじ

はじめに

安全上のご注意	3
ご注意	4~7
居住者の皆さまへのお願い	8~9
各部のなまえとはたらき	10~12
トップメニューについて	13

普段の使い方



呼び出されたとき(親機の場合)	14~22
共同玄関を解錠するには	14
住戸玄関の電気錠を解錠するには	15
ロビーインターホンの映像について	15~16
映像を調整するには	17~18
おまかせズーム機能について	19
聞こえる音量を調整するには	19
便利な機能(ゆったりトーク、お引き取り機能、延長機能、居留守機能)	20~22
別置カメラの映像を映すには(切替ボタン)	22
呼び出されたとき(通話副親機の場合)	23~24
共同玄関を解錠するには	23
住戸玄関の電気錠を解錠するには	24
便利な機能(延長機能)	24
生活モード切替について	25~28
生活モードの変更をするには	26
生活モードの各設定内容を変更するには	27~28
防犯警戒について	29
防犯警戒状態にする	30~32
外出時の警戒セット	30
在宅時、就寝時の警戒セット	31
個別に警戒セットする(個別警戒に設定されている場合)	32
防犯警戒状態を解除する	33~35
帰宅時の警戒解除	33
起床時などの警戒解除	34
個別に警戒解除する(個別警戒に設定されている場合)	35
外部防犯セットスイッチによる防犯警戒の警戒セットのしかた(外部防犯警戒・外部セット)	36
外部防犯セットスイッチによる防犯警戒の警戒解除のしかた(外部防犯警戒・外部解除)	37
故障かな?と思ったら	39~43
仕様	44
よくあるご質問(Q&A)	46
保証とアフターサービス	47

安全上のご注意

必ずお守りください



人への危害、財産の損害を防止するため、必ずお守りいただくことを説明しています。





■誤った使い方をしたときに生じる危害や物的損害の程度を区分して、説明しています。





 危険	「死亡や重傷を負うおそれが大きい内容」です。
 警告	「死亡や重傷を負うおそれがある内容」です。
 注意	「傷害を負うことや、財産の損害が発生するおそれがある内容」です。

■お守りいただく内容を次の図記号で説明しています。(次は図記号の例です。)

 してはいけない内容です。	 実行しなければならない内容です。
--	--

 危険	
	ガスもれ警報時、換気扇、扇風機および照明器具などの電気製品のスイッチはさわらない。 火花などによる爆発のおそれがあります。

 警告	
	ぬれた手で親機をさわったり、水をつけたり、水をかけたりしない。 感電・故障の原因となります。
	SDメモリーカードは乳幼児の手の届く所に置かない。 誤って飲み込むおそれがあります。万一、飲み込んだと思われる場合は、すぐ医師と相談してください。
	絶対に分解したり、修理・改造はしない。 感電の原因となります。
	殺虫剤(くん煙殺虫剤・加熱蒸散殺虫剤)をご使用になる場合にガス警報器・煙感知器をポリ袋などで覆うときなどは足場を確保する。 この作業は高所作業になり、転落・落下のおそれがありますので、安全に作業できるようにご注意ください。

 注意	
	液晶パネルを強く押ししたり、強い衝撃を与えない。 液晶パネルのガラスが割れてけがの原因となります。
	スピーカーに耳を近づけて使用しない。 急に大きな音が出るので、聴覚障害などの原因となるおそれがあります。
	液晶パネルが割れた場合、液晶パネル内部の液体には絶対に触らない。 皮膚の炎症などの原因となります。万一、口に入った場合はすぐにうがいをして医師と相談してください。目に入ったたり皮膚に付着した場合は、清浄な水で最低15分以上洗浄した後、医師と相談してください。

ご注意

ご使用前に

●この商品は、ロビーインターホン・カメラ付ドアホン子器との通話・映像機能、ドアホン子器・管理室に設置された管理事務室親機または統合盤や他住戸との通話機能、宅配・メッセージ・EV充電通知機能および警報(非常・火災・ガスもれ・不完全燃焼・防犯・コール・水もれ・地震・汎用警報)を知らせる機能を持っています。また、親機に別売りの住戸部用拡張アダプタを取り付けることにより、通話副親機との通話機能や電気・水・ガスの使用状況を確認するエコ機能を拡張することができます。

注 機種およびシステム構成により各機能がない場合があります。

- この商品は、ガス警報器・感知器が感知した警報を知らせる機能を持っていますが、ガスもれ・一酸化炭素中毒・火災などを防止するものではありません。ガスもれ・不完全燃焼・火災事故などによる損害については、責任を負い兼ねますのでご了承ください。
- この商品は、窓・扉が開いたことを検知する機能を持っていますが、侵入・盗難の防止器ではありません。発生した損害については、責任を負い兼ねますのでご了承ください。
- この商品は、気象庁の緊急地震速報システムと連携して地震の発生を通知する機能を持っていますが、通知内容の正確性や地震による被害の防止を保証するものではありません。お客様などに発生した損害に対して当社は責任を負い兼ねますのでご了承ください。

- 別売のmicroSDメモリーカードを親機に挿入してください。(▶11ページ参照)
- microSDメモリーカードの注意事項については、7ページをご確認ください。

通報時のご注意

- 警察、消防署などへ連絡する場合は、その警報が誤報でないかどうかをよく確かめたうえで行ってください。

緊急地震速報(予報)に関するご注意

◎以下の場合においては入居者などに発生した損害に対して当社は責任を負い兼ねますのでご了承ください。

- 1 気象庁からの緊急地震速報(予報)の配信が地震の到達に間に合わなかった場合。
- 2 地震到達予測時刻に誤りがあった場合。
- 3 地震の推定震度に誤りがあった場合。
- 4 気象庁から誤報が発信された場合。
- 5 気象庁の緊急地震速報システムが適正に動作したにもかかわらず、通信回線の障害などにより緊急地震速報(予報)が通知できなかった場合。
- 6 気象庁の緊急地震速報システムが適正に動作したにもかかわらず、機器の故障により緊急地震速報(予報)が通知できなかった場合。
- 7 緊急地震速報(予報)が地震到達前に入居者に正確に通知されたにもかかわらず、地震による損害が発生した場合。
- 8 火災、ガスもれなどの他の警報が発生していることにより緊急地震速報(予報)が通知できなかった場合。
- 9 その他、当社の責に帰さない事由による場合。

通話に関するご注意

- 電源(AC100V)の専用ブレーカーを切らないでください。警報の一部および通話ができなくなります。
- 親機から50cm以内の距離で通話してください。離れすぎると音声が入りにくくなる場合があります。
- 親機とロビーインターホン・ドアホン子器・通話副親機のまわりの音が大きく騒がしいとき(赤ちゃんの泣き声、犬の鳴き声、ステレオの音響など)は、音声が入りにくくなる場合があります。
- 親機とロビーインターホン・ドアホン子器・通話副親機で通話するときは相手の話が終わらないうちに話すと、声が入りにくくなる場合があります。話がいったん終わったところで話すとスムーズな会話ができます。
- 携帯電話やPHS電話を使用中に親機・通話副親機に近づけると、映像や音声が入りますが、故障ではありません。

映像に関するご注意

- カメラ付ドアホン子器に直射日光や強い照明の光が入ると、親機の画面に縦の白線が生じて映像が白くなったり(右図)、太陽光による反射模様が発生することがありますが、故障ではありません。また、映っている人物の背景に太陽や強い照明あるいは白い壁などがあると逆光となり、映像が白くなったり顔が暗くなり識別しづらくなることがあります。使用上問題がある場合は、カメラ付ドアホン子器の取付場所を変更してください。
- しま模様や細かい模様を映し出した場合、実際の人物や背景とは輪郭が異なったり、実際にはない色を映し出すことがありますが、故障ではありません。
- 暗い画面を映し出すときには、高感度処理を行いモニター画面の中央部を明るくして映像を見やすくします。その際、高感度処理を行わない範囲には枠のような黒点(ノイズ)を映し出す場合がありますが、故障ではありません。
- 液晶の破損や故障の原因となりますので、強い衝撃や振動を与えないでください。
- 液晶画面に使用している液晶には、画素欠けや常時点灯する画素がある場合がありますが、故障ではありません。
- 近くに高出力の無線局や強い磁気が発生するものなどがあると、右記のような場合がありますが故障ではありません。
- 画面の切り替わり時に一瞬見えにくくなる場合がありますが故障ではありません。

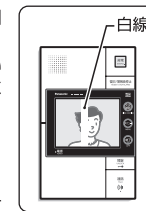

- 映し出している映像や音声が入る
- 乱れた映像や黒い映像を録画する
- 録画・録音されない

おまかせズーム機能について

■下記のような環境では正しく動作しない場合があります。

- 植栽や動くものが背景に含まれる場合。
- 顔に類似した形状が含まれる場合。(人物のポスターなど)
- 障害物により顔の一部および全体が遮蔽されている場合。
- 周囲照度が極端に暗い、または明るい場合。
- 複数の人物が同時に映る場合。
- 人物の距離が近すぎる、または遠すぎる場合。
- 人物が正面を向いていない場合。

殺虫剤使用時のご注意

ガス警報器・煙感知器が設置されていて、殺虫剤(くん煙殺虫剤・加熱蒸散殺虫剤を含む)を使用する場合、誤動作するおそれがありますので、使用する前にガス警報器・煙感知器をポリ袋などで覆ってください。使用后、換気をし必ずポリ袋などをはずしてください。

停電のとき

VGDT品番の場合

- 停電時、親機は非常電源装置にて感知器を監視状態にし、異常があると火災警報・感知器断線警報をします。
〔火災警報は火災灯の点滅と警報メッセージのみで画面に表示は出ません。〕
〔感知器断線警報はドアホン子器の警報表示灯が点滅します。〕
そのほかの機能は停電時には動作しません。
(録画・録音データやユーザー設定で設定した内容は消去されません。)

VGDB品番の場合

- この商品は予備電源(バッテリー)を内蔵していませんので、停電の場合は動作しません。
(録画・録音データやユーザー設定で設定した内容は消去されません。)

日時・時刻設定について

- 日時・時刻はロビーインターホン、管理事務室親機または統合盤で設定します。(個別に親機本体での日時・時刻設定はできません。) 停電時には、日時・時刻が消えてしまうおそれがあります。ロビーインターホン、管理事務室親機または統合盤での時刻設定が再度、必要です。

親機の時刻表示について

- 親機の液晶画面内の時刻表示は、出荷時には表示されないようになっています。制御装置または統合盤と接続することで時刻合わせを開始し、時刻が初めて表示されるようになります。(表示される時刻はロビーインターホン、管理事務室親機または統合盤で設定された時刻になります。) また、定期的に時刻補正も同様に行っていますので、制御装置または統合盤の接続をはずしたり電源が落とされた場合は、正しい時刻が表示されなくなります。

- 注** 制御装置または統合盤と接続していない場合は、親機に時刻表示をさせることはできません。
- 一度、制御装置または統合盤と接続した親機の時刻表示を、表示させないようにすることはできません。

エコ機能について (Dシリーズ用計測ボックス接続時のみ)

- Dシリーズ用計測ボックスを接続していない場合には、この機能はご使用できません。管理会社または施工店などにご確認ください。
- 本製品に蓄積された電力などの履歴データおよび設定データが消失いたしましても保証しておりません。データの消失に伴う損害が発生した場合であっても、当社は一切の責任を負いかねますので、あらかじめご了承ください。
- 本製品と組み合わせて使用する計量器は省エネ目的の自主管理商品であり、計量法に定める指定機関が行う検査に合格した特定計量器ではありません。本製品を課金目的の計量器としてご使用された場合は、当社は一切の責任を負いかねますので、あらかじめご了承ください。

お手入れ

ふだんのおそうじは…

やわらかい布でふき取ってください。

汚れが目立つときは…

中性洗剤を薄めた液にやわらかい布を浸し、固く絞ってふき取ってください。噴霧式の洗剤は使用しないでください。

- 注** ペンジンなどは引火性があるため、使用しないでください。



使用上のご注意

- 水をかけないで! 故障の原因となります。
- ストーブなど高温の物を近づけないで! 故障の原因となります。
- 炊飯器など湯気の出る物を下に置かないで! 故障の原因となります。
- テレビ・ラジオなどは2m以上離して! 映像や音声がかかる場合があります。

microSDメモリーカードをお使いになる場合のご注意

- ご使用できるカードは、4GB～32GBのmicroSDHCメモリーカードです。Panasonic製のメモリーカードをお使いいただくことをおすすめします。
- ご使用のmicroSDメモリーカードの種類によっては、録画・録音や再生の時間が長くなることがありますが、故障ではありません。
※応答するまでの時間は、microSDメモリーカードに記録されているデータ量や使用しているmicroSDメモリーカードの種類によって異なります。記録されているデータ量が多いほど応答するまでの時間は長くなることがあります。
- microSDXCメモリーカードには対応しておりません。microSDHCメモリーカードをご使用ください。
- microSDメモリーカードは精密機器です。落としたり、無理な力や衝撃を与えないでください。また高温になる場所や直射日光の当たる場所には長時間置かないでください。
- 電気ノイズや静電気、親機やmicroSDメモリーカードの故障などにより、録画・録音などのデータが消失することがありますので、大切な録画・録音などのデータはパソコンなどにも保存しておくことをおすすめします。破損または消失したデータの損害については、当社は一切の責任を負いませんので、あらかじめご了承ください。
- 親機以外で録画した画像は再生できません。
- microSDメモリーカード裏面の端子部には触れないでください。
- 画像・音声などの記録およびその利用に際しましては、被写体のプライバシー、肖像権などを考慮し、ご利用されるお客様の責任で、記録データの管理および取り扱いを行ってください。
- microSDメモリーカードを誤った向きに挿入すると、親機だけでなく、カードも壊れる場合があります。必ずラベル面を正面にして、正しい向きに挿入してください。
- 設定カバーが完全に閉じない場合は、一度microSDメモリーカードを取り出して向きを確認して挿しなおしてください。(→11ページ)
- 画面が消えている状態でmicroSDメモリーカードを挿入した際には、録画・録音の記録保存先設定が表示されます。画面にしたがって、保存先を選択してください。SDカードを選択すると、録画・録音したデータをカードに転送するため、「本体のデータをSDカードへ移動しています SDカードを取り出さないでください。」というメッセージが表示されます。メッセージ表示中は操作できません。
- microSDメモリーカードを取り出すときは、ユーザー設定画面から取り出し操作をしてください。(付属の取扱説明書(CD-ROM)の「お好みに合わせて設定する」の「SDカード設定」を参照してください。) データ書き込み中などに取り出したり電源スイッチを切ったりすると、記録されたデータが破壊される場合があります。
- ご使用の環境によっては、microSDメモリーカードに録画・録音できる件数や録画時間が異なりますので、注意してください。(付属の取扱説明書(CD-ROM)の「入室時の録画・録音について(入室自動録画/入室手動録画・録音)」の「録画・録音仕様」を参照してください。) カードに表示されている領域より使用可能領域は少なくなります。
- 保護件数が多い場合や、親機以外のデータがmicroSDメモリーカードにある場合、カードのメモリー容量が足りなくなり、録画・録音できなくなることがあります。保護設定を解除したり親機以外のデータを消去し、空き容量を確保してください。
- microSDメモリーカードの初期化は、ユーザー設定画面から行ってください。(付属の取扱説明書(CD-ROM)の「お好みに合わせて設定する」の「SDカード設定」を参照してください。) パソコンなどの他の機器にて初期化した場合、録画・録音件数が減ったり、正常に動作しないことがあります。
- microSDメモリーカードを初期化すると、記録されているデータはすべて消去されます。必要なデータはお使いのパソコンなど、別の機器に保存してください。
- パソコンなどでmicroSDメモリーカード内の画像データやフォルダなどを編集したりデータの名称を変更した場合、親機で正常に再生できなくなります。
●**注** パソコンなどでは再生できません。再生する場合は親機で再生してください。
- microSDメモリーカード使用時、データがいっぱいになると機器の動作が遅くなる場合がありますので定期的にデータを整理し、microSDメモリーカードにデータを貯めないようにしてください。
- microSDメモリーカード使用時、microSDメモリーカードに保存されたデータをパソコンに移動すると、「未読」はすべて「既読」扱いになりますのでご注意ください。

居住者の皆さまへのお願い

- 皆さまの住戸内には、消防用設備である自動火災報知設備の共同住宅用または住戸用受信機(セキュリティインターホン)と感知器など、および建物によってはスプリンクラー設備の消火用放水ヘッドが設置されています。自動火災報知設備は、自動的に火災を感知して報知しすみやかに避難などを促すための設備で、スプリンクラー設備は、自動的に火災を感知して消火する設備です。これらの設備は、万一の火災に備え常に正常に動作するよう、日常点検と定期点検が必要です。

日常点検

日常点検は居住者の皆さまにお願いいたします。

- セキュリティインターホンの電源が切れていないか。(電源灯の緑色点灯を確認する。)
- セキュリティインターホンの呼出通話機能に異常はないか。(スピーカーが正しく鳴っているかを確認する。)
- セキュリティインターホン、感知器、ガス警報器、増設用非常用押釦(設置されている場合)、コール用押釦(設置されている場合)が変形、損傷、割れ、脱落していないか。
- ガス警報器の電源ランプが点灯しているか。ホコリによる目づまりはないか。
- 増設用非常用押釦やコール用押釦の近くに、操作上支障となるようなものが置かれていないか。(設置されている場合)
- 消火用放水ヘッドが変形、損傷など、また、わずかな水漏れなどはないか。(スプリンクラー設備(設置住戸のみ))

上記のようなことがあった場合、または警報音が鳴るなど原因不明の異常が発生した場合は、すみやかに管理会社・管理室などに連絡してください。なお、自動火災報知設備・スプリンクラー設備(設置住戸のみ)は火災を早期発見・早期消火するものですから、物をぶつけたりしないよう、日頃から大事に取り扱い、点検をしてください。

定期点検

定期点検実施店による定期点検が年2回必要です。

セキュリティインターホンを共同住宅用自動火災報知設備または住戸用自動火災報知設備として使用された場合、設置後、火災報知機能について定期的な点検が法律により義務付けられています。ただし、外部試験器または統合盤による定期点検時、インターホン本体では警報音は鳴らずに表示灯も点滅しません。住戸玄関のドアホン子器にて警報音が鳴り、表示灯が点滅し、感知器の確認灯が一瞬点灯します。

-  点検方法は地区の消防署により異なる場合があります。詳細は定期点検実施店または最寄りの当社営業所へ相談してください。

- 緊急地震速報(予報)システムと連携して通知する機能について、定期的な点検が必要です。また、定期点検の際には、入居者の皆さまも安全な場所に避難するなど地震に備えた訓練を行ってください。

- 転居される場合は、新しく入居される方が商品を正しくお使いいただくために、簡易取扱説明書などを新しく入居される方、または取り次ぎされる方にお渡しください。

- 通話副親機や携帯電話アダプタ(スマートフォン対応)、Dシリーズ用計測ボックスを接続するには、親機に別売の住戸部用拡張アダプタを取り付ける必要があります。(管理会社または施工店などに相談してください。)

ガス警報器の有効期限について

- 親機に接続するガス警報器には機能を維持するための有効期限が定められています。
- 有効期限が過ぎる前に必ず新しいガス警報器にお取り換えください。お取り換え後は必ず動作確認をお願いします。
- 適合ガス警報器は、ガス警報器工業会の都市ガス警報器有電圧出力統一基準に適合した以下のものに限りです。
 - 有電圧2段階出力タイプ
(平常時：DC6V、ガスもれ警報時：DC12V、機器または配線異常時：0V)
 - 有電圧3段階出力タイプ(不完全燃焼(CO)警報機能付)
(平常時：DC6V、ガスもれ警報時：DC12V、不完全燃焼警報時：DC18V、機器または配線異常時：0V)

各部のなまえとはたらき

【共同住宅用】セキュリティインターホン 1M型親機
(録画・録音機能、ブラウザー機能付)(VGDT18142W)

【共同住宅用】セキュリティインターホン 1M型親機
(録画・録音機能付)(VGDT18542W)

【共同住宅用】セキュリティインターホン 1M型親機
(録音機能付)(VGDT18642W)

【共同住宅用】セキュリティインターホン 1M型親機
(一括遠隔試験対応)(録画・録音機能、ブラウザー機能付)
(VGDT18742W)

【共同住宅用】セキュリティインターホン 1M型親機
(一括遠隔試験対応)(録画・録音機能付)(VGDT18242W)

【共同住宅用】セキュリティインターホン 1M型親機
(一括遠隔試験対応)(録音機能付)(VGDT18342W)

【共同住宅用】セキュリティインターホン 1M型親機
(AC24V仕様)(録画・録音機能、ブラウザー機能付)
(VGDT18144W)

【共同住宅用】セキュリティインターホン 1M型親機
(AC24V仕様)(録音機能付)(VGDT18644W)

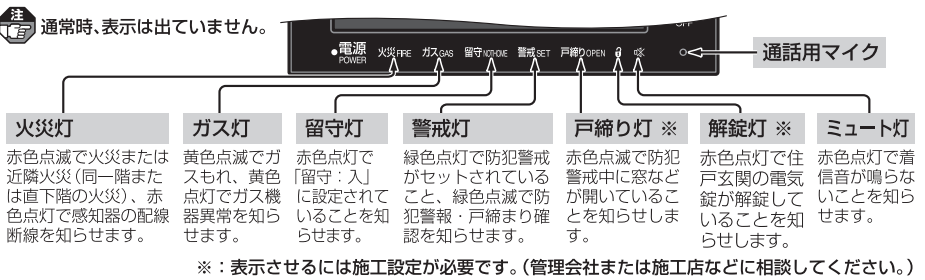

非常用押ボタン

押すと警報メッセージが鳴り、赤色点滅します。もう一度押すと、警報メッセージは鳴り止め、消灯します。

スピーカー

呼出音、通話音、警報メッセージおよび呼出メッセージが聞こえます。

商品品番

図はVGDT18642Wの場合を示します。

液晶画面

タッチパネル式液晶画面です。

電源灯

緑色点滅で電源が入っていることを示します。

通話ボタン

通話するときに押します。呼出中は赤色点滅し、通話中は赤色点灯します。

解錠ボタン

共同玄関または住戸玄関と通話中に押すと、電気錠が解錠されます。解錠が可能な場合に緑色点滅します。(住戸玄関の場合、施錠することでも、施錠が可能な場合にも緑色点滅します。)

住戸玄関の電気錠施錠/解錠は、お住まいの住戸に電気錠システムがマンションHAシステムと連動して設置されている場合に使用できます。

警報音停止ボタン(火災復旧ボタン)

押すと警報メッセージまたは警報音が止まります。(VGDT品番：火災警報の復旧を兼ねています) 通話副親機の警報音も止まります。

火災確認ボタン

感知器作動警報中に押すと、火災確認警報します。

注 VGDB品番にはありません。

メニューボタン

メニュー画面に入るときに押します。宅配着荷などのお知らせがある場合は、ボタンの周囲が青色点滅し、警報がある場合は、ボタンの周囲が赤色に点滅します。一度お知らせを確認するとボタンの周囲は青色点滅または消灯になります。

終了ボタン

通話を終了するときや待機状態(画面に何も表示されていない状態)にするときに使用します。

【住戸用】セキュリティインターホン 1M型親機 (録画・録音機能、ブラウザー機能付)(VGDB18142W)

【住戸用】セキュリティインターホン 1M型親機 (録画・録音機能付)(VGDB18542W)

【住戸用】セキュリティインターホン 1M型親機 (録音機能付)(VGDB18642W)

【住戸用】セキュリティインターホン 1M型親機 (AC24V仕様)(録画・録音機能、ブラウザー機能付)(VGDB18144W)

【住戸用】セキュリティインターホン 1M型親機 (AC24V仕様)(録音機能付)(VGDB18644W)

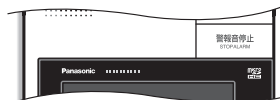

microSDメモリーカードの出し入れ方法

- microSDメモリーカードは待機状態(画面に何も表示されていない状態)で挿入してください。(画面に「記録保存先」が表示されます。(付属の取扱説明書(CD-ROM)の「お好みに合わせて設定する」の「SDカード設定」を参照してください。)
- microSDメモリーカードを取り出す際には、付属の取扱説明書(CD-ROM)の「お好みに合わせて設定する」の「SDカード設定」に当たって取り出し操作をしてください。

① 設定カバーをはずす

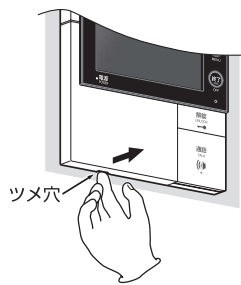

- ツメ穴に指を引っ掛けて開ける

② microSDメモリーカードの向きを確認し、「カチッ」と音がするまでまっすぐ差し込む

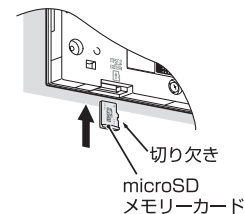

microSDメモリーカードを取り出すとき

microSDメモリーカードを「カチッ」と音がするまで押してから、飛び出しているカードをまっすぐ引き抜いてください。

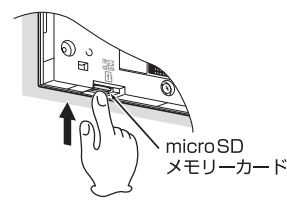

③ 設定カバーを取り付ける

- ① 本体の設定カバー差し込み穴に設定カバーを差し込む
- ② 軽くツメを引っ掛け部に合わせる
- ③ 指で押さえる

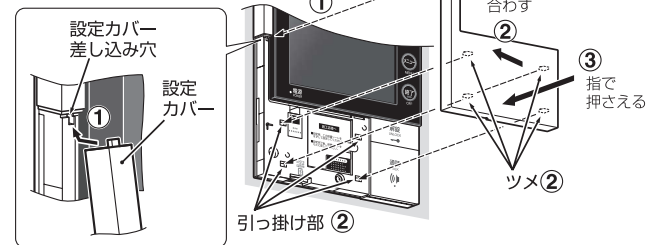

別売のハンドセット(受話器)をご使用の場合

別売のハンドセット(受話器)が取り付けられます。(管理会社または施工店などに相談してください。)

ハンドセット(受話器)
埋込型用：SHV8110K

【ハンドセット(受話器)での通話】

- ① 呼出音が鳴り、液晶画面に映像が映ります。
※呼出元にカメラがない場合は青画面になります。
- ② 受話器を取り上げて通話します。
- ③ 通話が終わったら、受話器を元に戻します。
親機で通話中に受話器を取り上げると、受話器での通話ができます。通話が終わったら受話器を元に戻します。

注 ハンドセット(受話器)で通話中に親機での通話(ハンズフリー)に切り替えることはできません。



増設スピーカーをご使用の場合

親機と同時に警報音または呼出音が鳴ります。
[光る増設スピーカーの場合は、呼出音と同時にフラッシュランプが光ります。]

注 通話副親機が2台接続されている場合は、増設スピーカーを接続することはできません。

セキュリティインターホン
通話副親機(VGD13113W)

- 通話副親機は、通話と警報、呼出以外の機能はありません。
- 通話副親機を接続するには、親機に別売の住戸部用拡張アダプタを取り付ける必要があります。

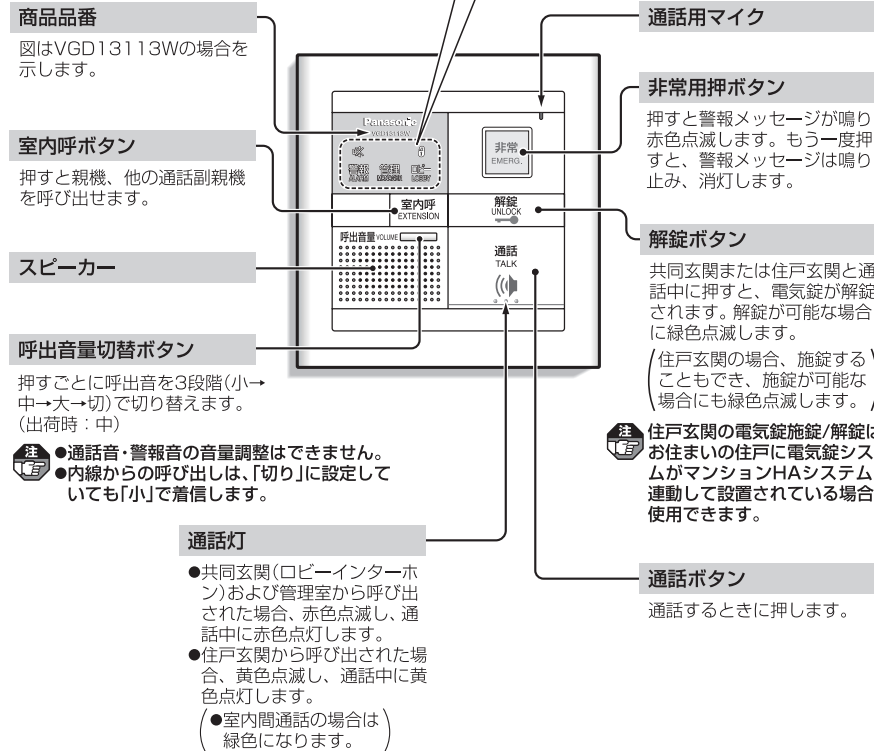
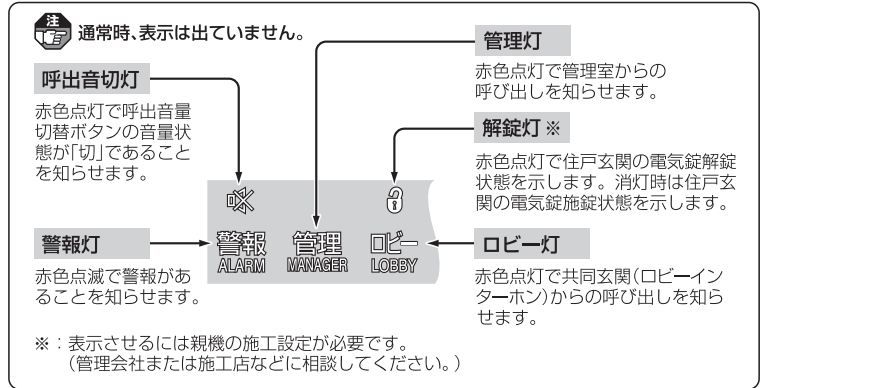

トップメニューについて

トップメニューは、生活モード切替や音量設定などの設定変更、記録された映像や音声再生する操作など、通話以外の操作をするための入り口です。トップメニューに表示されている各ボタンをタッチ(指で軽く触れる)すると、それぞれ次の画面に進むことができます。

注 モニター画面(タッチパネル)は傷がつきやすいため、先端が固いもの(爪の先など)は使わず、指で触れて操作してください。



■液晶画面が消えているときに **メニュー** (メニューボタン)を押すとトップメニューが表示されます。

■ボタン表示エリア1について

誤って他のボタンをタッチしないように、なるべくボタンの中心付近をタッチしてください。

■ボタン表示エリア2について

お住まいのマンションの設備によって、ボタンの表示内容が異なります。

呼び出されたとき(親機の場合)

共同玄関、住戸玄関、管理室、他住戸から呼び出されると、呼出元と通話を行うことができます。呼び出されると呼出音が鳴り、呼出元表示が画面に点滅表示されます。(管理室や他住戸からの呼び出しの場合、呼出元表示は点灯になります。)

ドアホン子器にカメラがある場合は、お客様の映像が映ります。カメラがない場合や管理室、他住戸から呼び出された場合は、青画面になります。呼出音が鳴り始めてから応答せずに約30秒経過すると、映像および呼出元表示は自動的に消灯し、呼出音も止まります。

画面に「**別置カメラ**」が表示されたときは、別置カメラの映像を映し出すことができます。(→22ページ)

録画・録音機能付の場合は、呼出音が鳴り始めてから約4秒後の様子を録画(4秒間)します。

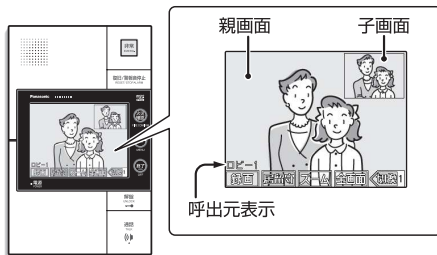

- 親画面：現在の映像が表示されます。
- 子画面：ロビーインターホンにて呼出操作をしていた約2秒間の映像が繰り返し表示されます。

録音機能付の場合は、「**録音**」は表示されません。

録画件数を超えると、保護していない古い来客記録は上書きされます。

付属の取扱説明書(CD-ROM)の「在宅時の録画・録音について(在宅自動録画/在宅手動録画・録音)」の「録画面面の自動更新について」を参照してください。

1 通話ボタンを押す

「ピッ」音が鳴り、呼出元表示が点灯に変わります。

2 通話する

呼び出しがあっても、通話ボタンを押さなければ通話はできません。共同玄関または住戸玄関、他住戸との通話の場合、通話開始から約1分間で映像と通話は自動的に終了します。

(延長機能を使って通話時間を延長した場合は、延長時間経過後、自動的に終了します。→21ページ)

管理室との通話の場合、通話開始から約3分50秒後に「**延長**」が点滅し始め、通話中に「**延長**」をタッチすると延長ができます。

3 通話ボタンを押す

「ピッ」音が鳴り、通話が終了します。

通話ボタンを押して終了しないと、室内からの音が漏れます。

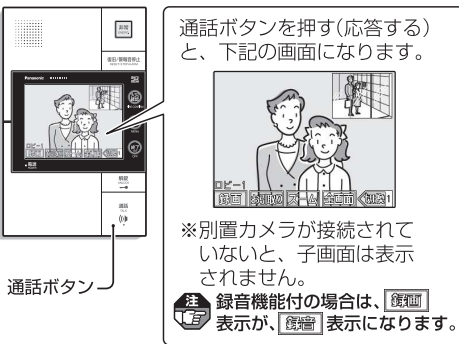

録音機能付の場合は、「**録音**」表示が、「**録音**」表示になります。

共同玄関を解錠するには(光る解錠ボタン)

1 共同玄関と通話中に緑色に点滅している解錠ボタンを押す

共同玄関が解錠され、解錠ボタンが約2秒間消灯し、再度、緑色点滅に変わります。

- 呼出中でも映像が映っている場合は、共同玄関を解錠することができます。
- 呼出中または通話中に解錠ボタンを押すと、約5秒後に映像と通話が自動的に終了します。(5秒以内に通話ボタンを押すと、通話終了せずに、通話継続となります。)



録音機能付の場合は、「**録音**」表示が、「**録音**」表示になります。

住戸玄関の電気錠を解錠するには(光る解錠ボタン)

- お住まいの住戸に電気錠システムがマンションHAシステムと連動して設置されている場合、住戸玄関の電気錠を施錠または解錠することができます。
- カメラのないドアホン子器から呼び出された場合は映像はできません。(青画面になります。)

1 住戸玄関と通話中に緑色に点滅している解錠ボタンを押す

住戸玄関の電気錠が解錠され、解錠ボタンが約2秒間消灯し、再度、緑色点滅に変わります。

- 呼出中でも映像が映っている場合は、住戸玄関の電気錠を解錠することができます。
- 住戸玄関の電気錠が施錠されているときに、呼出中または通話中に解錠ボタンを押すと、約5秒後に映像と通話が自動的に終了します。(住戸玄関の電気錠が解錠されているときに、呼出中または通話中に解錠ボタンを押しても、映像と通話は自動的に終了しません。)

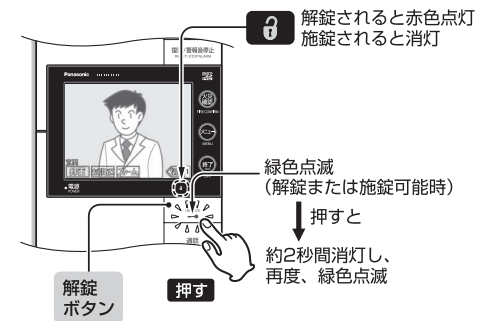

録音機能付の場合は、「**録音**」表示になります。

ロビーインターホンの映像について

施工店 設定 子画面の位置はロビーインターホンの設定により変更することができます。(管理会社または施工店などに相談してください。)

呼び出されている場合



- 親画面：現在の映像が表示されます。
- 子画面：ロビーインターホンにて呼出操作をしていた約2秒間の映像が繰り返し表示されます。

通話している場合

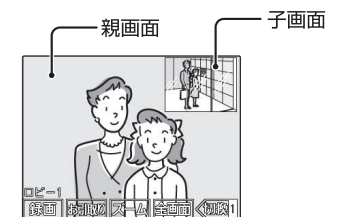

- 親画面：現在の映像が表示されます。
- 子画面：ロビーインターホンに別置カメラが設置されている場合、別置カメラの映像が表示されます。別置カメラのない場合は、子画面は表示されません。

子画面を消したい場合

全画面 タッチする。
子画面が消え、親画面だけが表示されます。
全画面表示で **画面切替** をタッチすると再度、親画面と子画面が表示されます。

注 録音機能付の場合は、呼び出されているとき：**録音** は表示されません。
通話しているとき：**録音** 表示は、**録音** 表示になります。

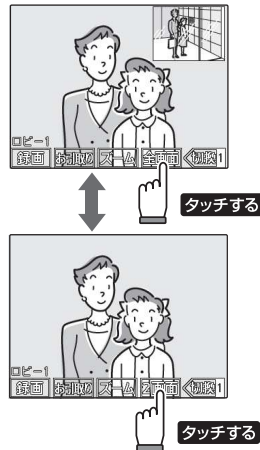

親画面と子画面を切り替えたい場合

子画面をタッチする
親画面と子画面の表示が入れ替わります。

注 **画面切替** タッチし、**画面切替** をタッチすることでも切り替えることができます。

通話している場合(別置カメラがある場合)

元に戻すには、再度、子画面をタッチします。



注 録音機能付の場合は、呼び出されているとき：**録音** は表示されません。
通話しているとき：**録音** 表示は、**録音** 表示になります。

映像を調整するには

注 ●カメラのないドアホン子器や管理室、他住戸から呼び出された場合は、映像は表示されません。(青画面になります)
●映像の調整はできません。

通話中に、画面に **明るさ** / **補正** 切 / **照明** 切 が表示されるまで **画面切替** をタッチする

施工店設定 ドアホン照明に関する設定がされていないと **照明** 切 は表示されません。

画面の明るさを調整したい場合

明るさ をタッチする

押すたびに液晶画面の明るさが変化します。
明るさは5段階で調整できます。
明るさレベル表示を見ながら、画面の明るさを調整してください。

注 一度、調整した明るさは、次回調整するまで記憶されます。

映像が見えにくい場合

補正 切 をタッチする

背景が明るく顔が暗い場合や、顔が明る過ぎる場合に見やすい映像に補正され、**補正** 入 に変わります。

補正 入 をタッチすると、映像の補正を終了し、**補正** 切 に変わります。

注 別置カメラの映像は補正できません。(→22ページ)

映像が暗く見えにくい場合(住戸玄関のみ)

照明 切 をタッチする

背景が暗くて画面が暗くなった場合にカメラ付ドアホン子器に内蔵の照明を点灯させて見やすく映し出され、**照明** 入 に変わります。

照明 入 をタッチすると、照明は消灯し、**照明** 切 に変わります。

ユーザー設定の「子器照明設定」を「自動」に設定すると、この機能を自動で行わせることができます。
(付属の取扱説明書(CD-ROM)の「お好みに合わせて」設定する)の「子器照明設定」を参照してください。)

注 ●カメラ付ロビーインターホン・別置カメラの映像には **照明** 切 は表示されません。
●内蔵照明の照射距離は約50cmです。それ以上離れている背景などは映し出しません。

●図は共同玄関との通話の場合



注 録音機能付の場合は、**録音** 表示は、**録音** 表示になります。

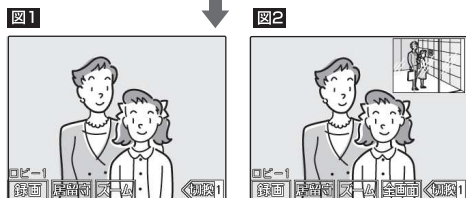
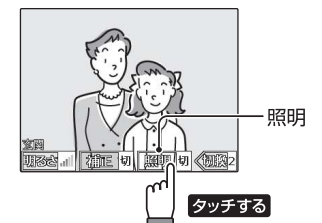
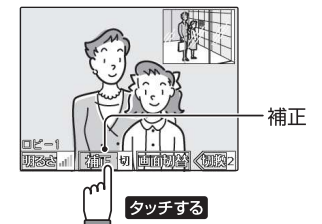

映像をズーム(拡大)表示したい場合

映像表示中に「ズーム」をタッチする

※ズーム(拡大)したい位置をタッチしても拡大表示されません。

- 映像を映しだしたときは、ワイド画像で表示されます。(初期状態)
 - 映像が拡大表示(デジタル2倍ズーム)され、「ワイド」に変わります。
 - 「ワイド」をタッチすると、元の映像に戻り、「ズーム」に変わります。
 - ズーム画面は、ワイド画面に比べて画像が粗くなります。
- ※ワイド画像を表示しているときに、ズームしたい位置をタッチしてもズーム画像に切り替わりません。

●ロビーインターホンの別置カメラの映像はズームできません。

ズーム画像を上下左右に移動したい場合

画面に表示されている△・▽・◀・▶をタッチして画面を移動させる

- 移動させたい方向を選んでください。
- ※移動させたい位置をタッチしても画面を移動させることができます。

●初めからデジタル1.3倍ズームで表示させることもできます。
(管理会社または施工店などに相談してください。)

●図は共同玄関との通話の場合(ワイド画像)

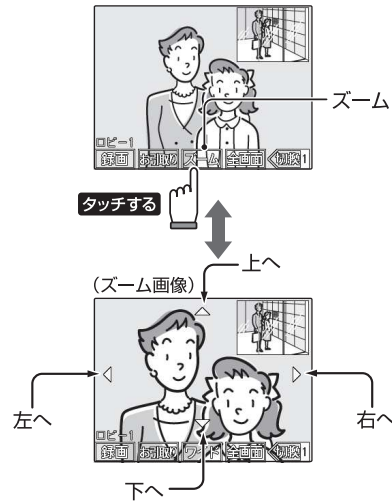

●録音機能付の場合は、呼び出されているとき「録音」は表示されません。通話しているとき「録音」表示は、「録音」表示になります。

おまかせズーム機能について

- ロビーインターホンとの通話時に、通常のズーム機能に加えて、人物を認識して顔付近に自動でズームし、人物が動くとき撮像範囲も自動追尾させることができます。

●ロビーインターホンでの設定が必要です。(管理会社または施工店などに相談してください。)

① ロビーインターホンでの通話開始時に、「おまかせズーム」をタッチする

●人物認識ができなかった場合は、「ズーム」は表示されず、通常の「ズーム」が表示されます。



② 人物の顔付近がズームされて表示され、人物が動いたら動きに合わせて撮像範囲が自動追尾します。

- おまかせズーム機能はロビーインターホンとの通話でのみ動作します。
- 自動追尾中も、タッチパネルを押すことで通常のズーム動作に切り替わります。
- 一度、ワイド画面に切り替えたり、子画面の切り替えを行うとおまかせズームは終了し、再度ズームを押しても通常のズーム動作となります。
- 一度、通常のズーム動作になると、その通話中はおまかせズームに戻ることはできません。



●録音機能付の場合は、「録音」表示が「録音」表示になります。

聞こえる音量を調整するには

- カメラのないドアホン子器や管理室、他住戸から呼び出された場合は、映像は表示されません。(青画面になります。)
- 一度、調整した音量は、次回調整するまで記憶されます。(録画・録音の再生時は記憶されません。)

① 通話中に、画面に「音量」が表示されるまで「音量」をタッチする

② 「音量」をタッチする

押すたびに音量が変化します。音量は3段階で調整できます。音量レベル表示を見ながら、音量を調整してください。

●録音機能付の場合は、「録音」表示は、「録音」表示になります。

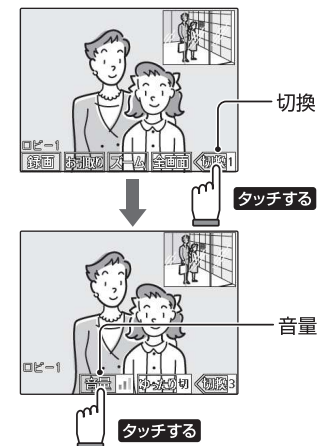

便利な機能

便利!

ゆったりトーク

通話中に相手の話をゆっくり聞きたい場合に、この機能を使用します。

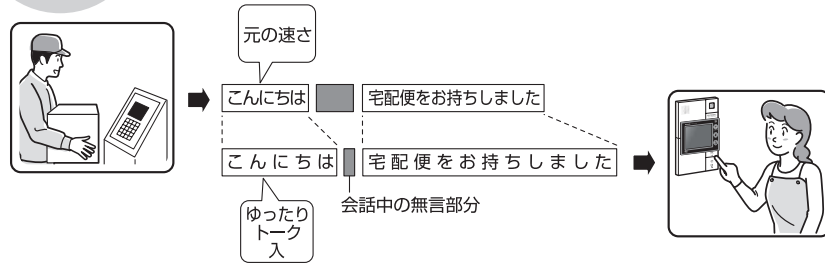

注 カメラ付ドアホン子器、ドアホン子器から呼び出された場合は、ゆったりトークでの通話はできません。

ユーザー設定の「ゆったりトーク入切」を「入」にすると、通話ボタンを押すだけで常にゆったりトークで通話できます。
(付属の取扱説明書(CD-ROM)の「お好みに合わせて設定する」の「ゆったりトーク入切」を参照してください。)

1 通話中に、画面に「ゆっくりトーク」が表示されるまで「録音」をタッチする

2 「ゆっくりトーク」をタッチする

通話音の間こえる速さがゆっくりになり、「ゆっくり入」になります。

「ゆっくり入」をタッチすると、聞こえる速さは元に戻り、「ゆっくり切」になります。

注 途切れなく連続して話しかけられた場合、ゆったりトークで通話しても通話の最初の部分しかゆっくりにならないことがあります。

注 録音機能付の場合は、「録音」表示が、「録音」表示になります。

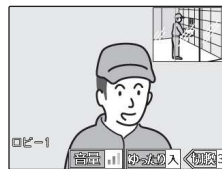
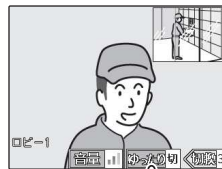

便利な機能

便利!

お引き取り機能

通話を早く終わらせたい場合にこの機能を使うと便利です。通話中に電話の呼出音または赤ちゃんの泣き声を流すことにより、通話を終わらせるきっかけを作ります。

ユーザー設定の「お引き取り音」で音を3種類から選んで設定できます。
(付属の取扱説明書(CD-ROM)の「お好みに合わせて設定する」の「音設定」を参照してください。)

1 通話中に、「お引き取り」をタッチする

親機から引取り音が小さく鳴り、共同玄関または住戸玄関側に聞こえます。
音をきっかけにして、通話を終了させてください。



注 録音機能付の場合は、「録音」表示が、「録音」表示になります。

便利!

延長機能

共同玄関または住戸玄関、他住戸と通話している場合に1分以上話したいとき、通話時間の延長ができます。延長機能を使用すると最大約3分間の通話が可能です。
(通常は約1分間で自動的に終了します。)

1 画面下部に点滅している「延長」をタッチする

「延長」表示は、通話開始から約50秒後に点滅し始めます。
初めの約1分間の通話が終了したところから、さらに約1分間通話できます。

約1分50秒経過した時点で、再度「延長」表示が点滅します。

注 延長は2回までできます。
注 最大約3分間の通話が可能です。



管理室との通話の場合

●通話開始から約3分50秒後に「延長」が点滅し始め、通話中に「延長」をタッチすると延長ができます。初めの約4分間の通話が終了したところから、さらに約3分間通話できます。
(約6分50秒経過した時点で、再度「延長」表示が点滅します。)

注 延長は2回までできます。
注 最大約10分間の通話が可能です。

便利な機能

便利!
居留守機能

呼び出しに回答したくないときは、居留守機能を使って不在メッセージを流すことができます。ユーザー設定の「留守設定」で不在メッセージの内容を変更したり、メッセージを録音したりできます。(付属の取扱説明書 (CD-ROM) の「お好みに合わせて設定する」の「留守設定」を参照してください。)

1 呼び出されたとき、**留守設定** をタッチする

呼出先に不在メッセージが流れます。メッセージが終わると「ピー」音が鳴って、来客が残したメッセージを録画・録音することができます。録画・録音されたメッセージは、後で再生することができます。

(録音機能付の場合は、音声のみの記録をします。)

(付属の取扱説明書 (CD-ROM) の「記録管理について」の「来客留守録・管理室・ボイスメールの保存記録を再生する」を参照してください。)



タッチする

注 再生されていない録画画面が録画可能件数を超えると、それ以降は上書きができないため、居留守応答できません。未読の録画画面を再生してください。

(付属の取扱説明書 (CD-ROM) の「記録管理について」の「来客留守録・管理室・ボイスメールの保存記録を再生する」を参照してください。)

注 録音機能付きの場合は、録音画面は表示されません。

留守設定 をタッチする前に **録画** をタッチして、来客映像を記録することができます。

留守設定 をタッチする前に **再生** をタッチして、来客映像を拡大して確認することができます。(→18ページ)

別置カメラの映像を映すには (切替ボタン)

共同玄関にカメラが2台設置されている場合、画面に**画面切替**が表示されます。

呼出中・通話中に**画面切替**をタッチすると、来客映像を切り替えることができます。

(子画面をタッチしても切り替えることができます。)

呼出中・通話中に **画面切替** をタッチする

画面が切り替わります。元の画面に戻すときは、再度、**画面切替** をタッチしてください。

注 別置カメラの映像は、補正できません。



注 通話副親機を接続するには、親機に別売の住戸部用拡張アダプタを取り付ける必要があります。

共同玄関、住戸玄関、管理室、他住戸から呼び出されると、呼出元と通話をすることができます。呼び出されると呼出音が鳴り、通話灯が点滅します。

共同玄関から呼び出された場合は、ロビー灯も点灯します。管理室から呼び出された場合は、管理灯も点灯します。呼出音が鳴り始めてから応答せずに約30秒経過すると、通話灯は自動的に消灯し、呼出音も止まります。(共同玄関の場合は、ロビー灯も消灯し、管理室の場合は、管理灯も消灯します。)

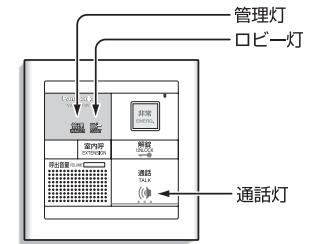

1 通話ボタンを押す
「ピッ」音が鳴ります。

2 通話する

呼び出しがあっても、通話ボタンを押さなければ通話はできません。共同玄関または住戸玄関、他住戸との通話の場合、通話開始から約1分間で通話は自動的に終了します。

(延長機能を使って通話時間を延長した場合は、延長時間経過後、自動的に終了します。→24ページ)

管理室との通話の場合、通話開始から約3分50秒後に「ピッピッ…」音が鳴り、通話灯が点滅し始め、通話中に通話ボタンを押すと延長ができます。(→24ページ)

3 通話ボタンを押す
「ピッ」音が鳴り、通話が終了します。
注 通話ボタンを押して終了しないと、室内からの音が漏れます。

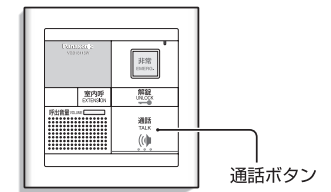

共同玄関を解錠するには (光る解錠ボタン)

1 共同玄関と通話中に緑色に点滅している解錠ボタンを押す
共同玄関が解錠され、解錠ボタンが約2秒間消灯し、再度、緑色点滅に変わります。

注 解錠ボタンを押すと、約5秒後に通話が自動的に終了します。

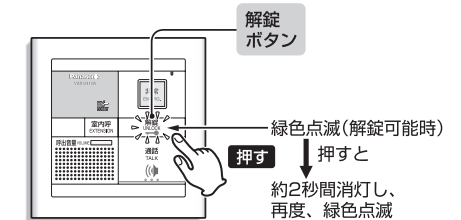

押すと
約2秒間消灯し、再度、緑色点滅

住戸玄関の電気錠を解錠するには(光る解錠ボタン)

注 お住まいの住戸に電気錠システムがマンションHAシステムと連動して設置されている場合、住戸玄関の電気錠を施錠または解錠することができます。

1 住戸玄関と通話中に緑色に点滅している解錠ボタンを押す

住戸玄関の電気錠が解錠され、解錠ボタンが約2秒間消灯し、再度、緑色点滅に変わります。

注 ●住戸玄関の電気錠が施錠されているときに、通話中に解錠ボタンを押すと、約5秒後に通話が自動的に終了します。

(住戸玄関の電気錠が解錠されているときに、通話中に解錠ボタンを押しても、通話は自動的に終了しません。)

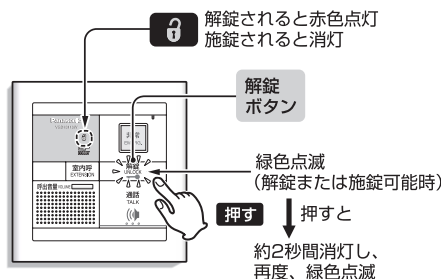

便利! 延長機能

共同玄関または住戸玄関、他住戸と通話している場合に1分以上話したいとき、通話時間の延長ができます。延長機能を使用すると最大約3分間の通話が可能です。(通常は約1分間で自動的に終了します。)

1 「ピピピッ…」音が鳴り、通話灯が点滅したら、通話ボタンを押す

通話灯は、通話開始から約50秒後に点滅し始めます。初めの約1分間の通話が終了したところから、さらに約1分間通話できます。(約1分50秒経過した時点で、再度、通話灯が点滅します。)

注 ●延長は2回までできます。最大約3分間の通話が可能です。

管理室との通話の場合

●通話開始から約3分50秒後に「ピピピッ…」音が鳴り、通話灯が点滅し始め、通話中に通話ボタンを押すと延長ができます。初めの約4分間の通話が終了したところから、さらに約3分間通話できます。(約6分50秒経過した時点で、再度、通話灯が点滅します。)

注 ●延長は2回までできます。最大約10分間の通話が可能です。

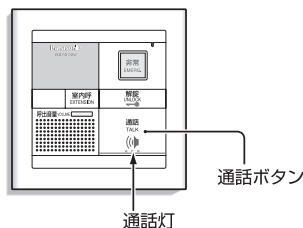

生活モード切替について

注 設置設備により、ご利用できない機能があります。

現在の生活モード(おでかけ/おやすみ/在宅)を選ぶだけで、それぞれのモードに適した親機の状態を一括して設定します。シーンに合わせて生活モードを切り替えてください。

■トップメニューで **モード切替** をタッチすると下記の画面になります。

この画面で、各モードのボタンをタッチするとその生活モードに変更できます。

現在の生活モードの状態
(出荷時設定：在宅)

現在の状態
(出荷時設定：在宅)



各モードの設定内容を変更したい場合は、**変更** をタッチします。

■設定される内容(出荷時設定)

生活モード	留守 (⇒27ページ)	防犯※1 (⇒28ページ)	着信音量 (⇒28ページ)	電気錠※2 (⇒28ページ)	エレベーター※3 (⇒28ページ)
おでかけ	入	警戒	大	連動なし	連動なし
おやすみ	切	非警戒	切	連動なし	連動なし
在宅	切	非警戒	大	連動なし	連動なし

注 ●すべての生活モードで防犯設定が「警戒」に設定している場合は、生活モード切替では防犯警戒を解除できません。
●現在の生活モードから防犯の状態および設定、留守の設定が変更された場合、生活モード表示部(⇒13ページ)が「生活モードを選択してください」の表示になります。生活モードの設定内容に変更したい場合は、再度、生活モードを設定してください。

●この簡易取扱説明書では、生活モードを出荷時設定のまま使用していることを前提に各機能を説明しています。

- ※1 施工設定が必要です。(管理会社または施工店などに相談してください。)
- ※2 住戸玄関の電気錠になります。
 施工設定が必要です。(管理会社または施工店などに相談してください。)
- ※3 制御装置または統合盤での設定が必要です。(管理会社または施工店などに相談してください。)

生活モードの変更をするには

- 1** **メニュー** (メニューボタン) を押す
トップメニューが表示されます。

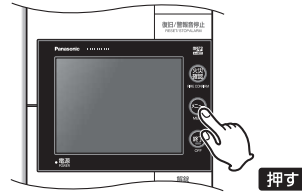

- 2** トップメニューで **モード切替** をタッチする
モード切替画面が表示されます。

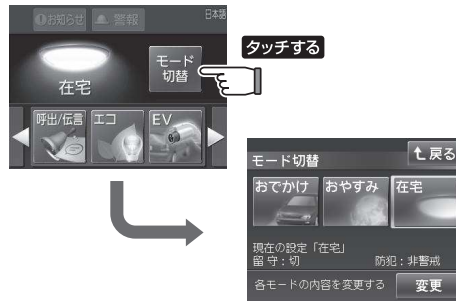

- 3** 変更したい生活モードをタッチする
例：在宅モードからおやすみモードに切り替える場合

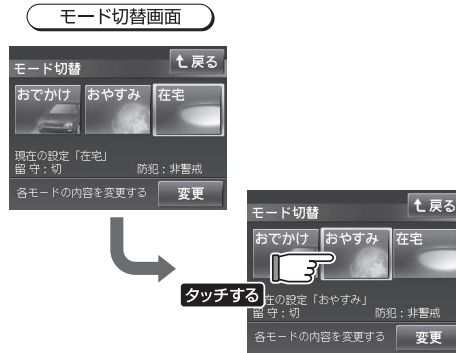

- 4** **↑戻る** をタッチする
トップメニューに戻ります。変更した生活モードが表示が切り替わります。

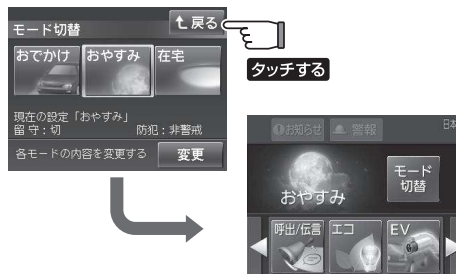

生活モードの各設定内容を変更するには

注 設定内容を変更しても現在の設定は変わりません。生活モードの設定内容を現在の設定に反映したい場合は、再度、生活モードを設定してください。

- 1** **メニュー** (メニューボタン) を押す
トップメニューが表示されます。

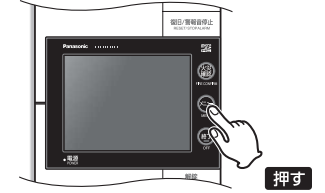

- 2** トップメニューで **モード切替** をタッチする
モード切替画面が表示されます。

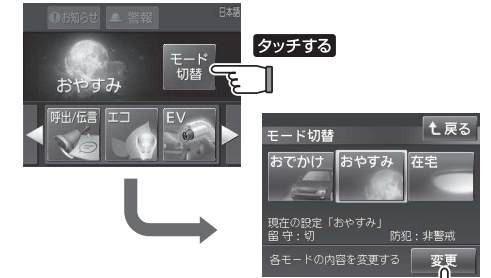

- 3** モード切替画面で **変更** をタッチする
モード切替の変更画面が表示されます。

- 4** 変更したい生活モードをタッチする
タッチした生活モードの変更画面が表示されます。

- 5** 変更したい設定の **変更** をタッチする
各設定内容について詳しくは、以下を参照してください。
以下は、おでかけモードの画面を使って説明しています。生活モードによる設定項目の違いはありません。

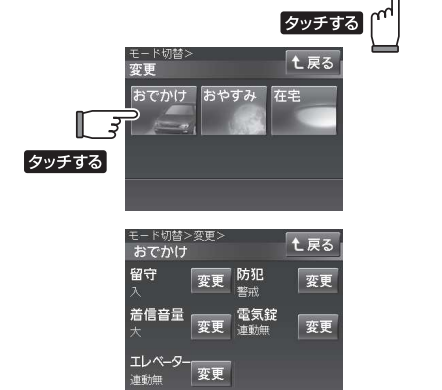

- 留守** モード設定時の留守設定の状態を設定します。
「入/入(遅延)/入(15秒後)/切」のいずれかを選び、**決定** をタッチする

入	呼出音が1フレーズ鳴動後、すぐに応答メッセージが鳴動します。
入(遅延)	着信が終了する5秒前に応答メッセージが鳴動します。
入(15秒後)	着信から15秒鳴動後、応答メッセージが鳴動します。
切	留守応答しません。

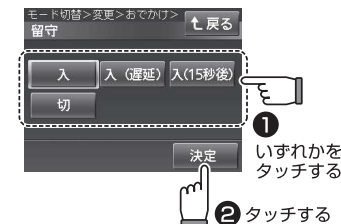

防犯警戒について

注 各機器が設置されているかどうかを確認のうえ、使用してください。

戸締まり後に防犯警戒のセットをしておく、窓や玄関扉が開いたときに親機が警報を鳴らして外部からの侵入を知らせます。また、一定時間が経過するとドアホン子器や管理室などの住戸外に警報をお知らせします。防犯警戒のセット後、防犯警戒の解除をすることもできます。

※外部防犯セットスイッチで警戒セット・解除を行うこともできます。(設置されている場合) (→36~37ページ)

注 お住いのマンション、設置されている機器、機器の機能設定により防犯警戒のセットおよび解除の方法が異なります。管理会社または施工店などにご確認ください。

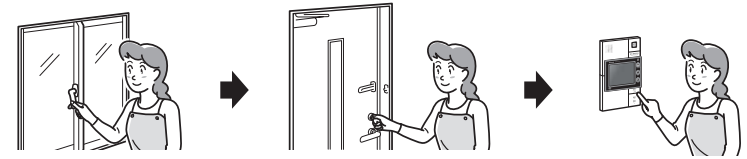

1 窓を施錠 2 玄関扉を施錠 3 防犯警戒をセット

防犯警戒は、窓と玄関扉の4回路で同時にセットされます。防犯警戒セット後に窓や玄関扉を開けると、設置したマグネットスイッチが作動して親機に信号が伝わり、警報が鳴る仕組みです。

外出時に防犯警戒をセットし、帰宅時に防犯警戒を解除するという使い方ができます。そのため住戸玄関には、防犯警戒をセットしてから住戸玄関を出るまでの時間(警戒遅延時間)、玄関扉を開けてから防犯警戒を解除するまでの時間(予備警報時間)がそれぞれ設定されています。

外出時

親機で防犯警戒セットしてから約60秒間(警戒遅延時間)は、警戒セット状態になりません。警戒遅延時間内は、玄関扉を開けても防犯警報は鳴りません。
※ドアホン子器を使って、警戒遅延時間を短縮することができます。(→31ページ)

帰宅時

玄関扉を開けてから約60秒間は「予備警報時間」になります。予備警報時間内に警報解除(→33ページ)を行えば、防犯警報は鳴りません。(防犯予備警報が鳴ります。)

施工店設定 すべての防犯回路のうち1回路ごとに警戒セット・警戒解除できる個別警戒方式にすることができます。(管理会社または施工店などに相談してください。)

工場出荷時、警戒遅延時間と予備警報時間はそれぞれ以下のように設定されています。

設定項目	警戒遅延時間	予備警報時間
窓(防犯1、防犯3、防犯4)	なし(0秒)(即時)	なし(0秒)(即時)
玄関扉(防犯2)	60秒	60秒

簡易取扱説明書では、上記の設定時間で説明しています。

※設定時間は、以下のように変更することができます。
施工設定の状態によっては、お客様でも設定時間を変更することができます。
(付属の取扱説明書(CD-ROM)の「お好みに合わせて設定する」の「防犯設定」を参照してください。)
(管理会社または施工店などにご相談ください。)

警戒遅延時間：なし(0秒)(即時)、60秒、120秒、300秒
予備警報時間：なし(0秒)(即時)、60秒、120秒、300秒

防犯 モード設定時の防犯設定の状態を設定します。

「警戒／非警戒」のいずれかを選び、**決定** をタッチする

警戒	防犯警戒をセットします。
非警戒	防犯警戒をセットしません。

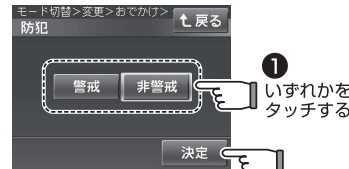

防犯が個別警戒方式に設定されている場合は、下図の画面になります。



着信音

着信音量に関する設定をします。

「特大／ステップ／連動なし／小／中／大／切」のいずれかを選び、**決定** をタッチする

●設定した音量で着信音量が鳴動します。

特大/小/中/大	設定した音量で鳴動します。
切	呼出音は鳴りません。
ステップ	1フレーズずつ徐々に大きくなります。
連動なし	ユーザー設定の着信音量で設定した音量になります。

注 特大・ステップ・小・中・大・切の着信音量を選択した場合、モード切替時にユーザー設定の着信音量で設定した音量は、こちらで設定した音量に変わります。
(付属の取扱説明書(CD-ROM)の「お好みに合わせて設定する」の「音量設定」を参照してください。)



電気錠

モード設定時に電気錠(住戸玄関)を施錠するかどうかを設定します。

「施錠／連動なし」のいずれかを選び、**決定** をタッチする

施錠	電気錠(住戸玄関)を施錠します。
連動なし	電気錠(住戸玄関)を施錠しません。

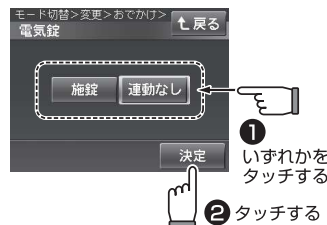

エレベーター

モード設定時にエレベーターを呼び出すかどうかを設定します。

「呼出／連動なし」のいずれかを選び、**決定** をタッチする

呼出	エレベーターを呼び出します。
連動なし	エレベーターを呼び出しません。

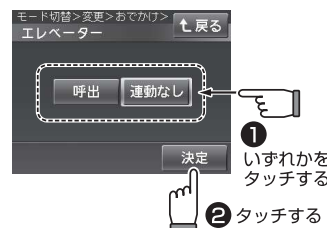

防犯警戒状態にする

玄関扉と窓の防犯警戒セットを同時に行います。

外出時の警戒セット

注 通話副親機を接続している場合、通話副親機で操作しているときは、親機での操作はできません。

1 マグネットスイッチを設置した窓・玄関扉を閉め、施錠する

2 待機状態(画面に何も表示されていない状態)でメニューボタンを押す

3 トップメニューで **モード切替** をタッチする

4 生活モードのおでかけモードをタッチする

※防犯設定の状態が「警戒」になっていないと防犯警戒状態にすることはできません。(→27~28ページ参照)

- 窓は即時、玄関は約60秒後に警戒セットされ、「警戒状態に入りました」が表示されます。
- 警戒セット操作時に警戒遅延開始メッセージが鳴り、防犯警戒状態になる30秒前になると、音声がかかります。また、15秒前から防犯警戒セットになるまでの時間を約5秒ごとに音声でカウントダウンし、防犯警戒状態になったときに確定音「ピー」が鳴ります。(工場出荷時設定)

注 ●必ず窓や玄関扉を正しく閉めて施錠してから、防犯警戒をセットしてください。

●マグネットスイッチを設置した窓や玄関扉が開いた状態で防犯警戒をセットすると、「ビッ・ビッ・ビッ」が親機・通話副親機および増設スピーカーから鳴り、「戸締りを確認してください」が表示され、警戒灯が緑色点滅します。このとき窓や玄関扉を閉めて施錠すると、防犯警戒がセットされます。

●マグネットの影響により、窓や玄関扉が完全に閉じていなくても防犯警戒がセットされる場合があります。必ず窓や玄関扉を開め、施錠してから防犯警戒をセットしてください。

施工店設定

●防犯警戒遅延時間の残りが少なくなってもカウントダウンを行わずに、防犯警戒状態にすることもできます。(管理会社または施工店などに相談してください。)

5 住戸玄関から外出し、玄関扉を施錠する

警戒遅延時間内に住戸玄関から出てください。(→29ページ)

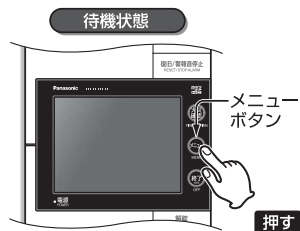

ドアホン子器操作による警戒遅延時間の短縮について

ドアホン子器で以下の操作を行うと、警戒遅延時間の途中でも即時、玄関扉と窓の防犯警戒セットを行います。

1 親機で防犯警戒をセットをして住戸玄関を出る
警戒遅延時間内に住戸玄関から出てください。(→29ページ)

注 必ず親機で警戒セットしてから操作してください。

2 ドアホン子器の呼出ボタンを2秒以上押す
ドアホン子器の警報表示灯が約10秒間赤色点灯し、即時、防犯警戒がセットされます。防犯警戒セット時にドアホン子器からメッセージまたは報知音を鳴らすことができます。

(→外部防犯ドアホン報知音設定
(付属の取扱説明書(CD-ROM)の「お好みに合わせ」で設定する)の「防犯設定」を参照してください。))

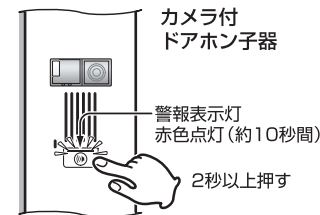

在宅時、就寝時の警戒セット

注 通話副親機を接続している場合、通話副親機で操作しているときは、親機での操作はできません。

1 マグネットスイッチを設置した窓・玄関扉を閉め、施錠する

2 待機状態(画面に何も表示されていない状態)でメニューボタンを押す

3 トップメニューで **モード切替** をタッチする

4 生活モードの在宅モードまたはおやすみモードをタッチする

※防犯設定の状態が「警戒」になっていないと防犯警戒状態にすることはできません。(→27~28ページ参照)

- 窓は即時、玄関は約60秒後に警戒セットされ、「警戒状態に入りました」が表示されます。
- 警戒セット操作時に警戒遅延開始メッセージが鳴り、防犯警戒状態になる30秒前になると、音声がかかります。また、15秒前から防犯警戒セットになるまでの時間を約5秒ごとに音声でカウントダウンし、防犯警戒状態になったときに確定音「ピー」が鳴ります。(工場出荷時設定)

注 ●必ず窓や玄関扉を正しく閉めて施錠してから、防犯警戒をセットしてください。

●マグネットスイッチを設置した窓や玄関扉が開いた状態で防犯警戒をセットすると、「ビッ・ビッ・ビッ」が親機・通話副親機および増設スピーカーから鳴り、「戸締りを確認してください」が表示され、警戒灯が緑色点滅します。このとき窓や玄関扉を閉めて施錠すると、防犯警戒がセットされます。

●マグネットの影響により、窓や玄関扉が完全に閉じていなくても防犯警戒がセットされる場合があります。必ず窓や玄関扉を開め、施錠してから防犯警戒をセットしてください。

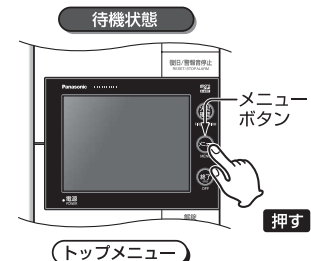

留守灯赤色点灯 警戒灯緑色点灯

約3秒後
待機状態になります。

個別に警戒セットする(個別警戒に設定されている場合)

注 通話副親機を接続している場合、通話副親機で操作しているときは、親機での操作はできません。

- 1 マグネットスイッチを設置した窓・玄関扉を閉め、施錠する
- 2 待機状態(画面に何も表示されていない状態)でメニューボタンを押す
- 3 トップメニューで **防犯** をタッチする
- 4 警戒セットしたい防犯回路の **警戒** をタッチする

- 窓は即時、玄関は約60秒後に警戒セットされ、「警戒状態になりました」が表示されます。
- 防犯警戒遅延時間がある場合、警戒セット操作時に警戒遅延開始メッセージが鳴り、防犯警戒状態になる30秒前になると、音声がかかります。また、15秒前から防犯警戒セットになるまでの時間を約5秒ごとに音声でカウントダウンし、防犯警戒状態になったときに確定音「ピー」が鳴ります。(工場出荷時設定)

- 注 ●必ず窓や玄関扉を正しく閉めて施錠してから、防犯警戒をセットしてください。
- マグネットスイッチを設置した窓や玄関扉が開いた状態で防犯警戒をセットすると、「ピッ・ピッ・ピッ」が親機・通話副親機および増設スピーカーから鳴り、「戸締りを確認してください」が表示され、警戒灯が緑色点滅します。このとき窓や玄関扉を開けて施錠すると、防犯警戒がセットされます。
- マグネットの影響により、窓や玄関扉が完全に閉じていなくても防犯警戒がセットされる場合があります。必ず窓や玄関扉を閉め、施錠してから防犯警戒をセットしてください。

5 設定を終了する

終了 (終了ボタン) を押し、待機状態(画面に何も表示されていない状態)にする。

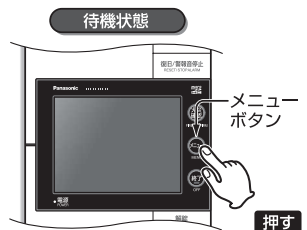

- 設定されている防犯回路分が表示されます。(防犯は最大4回路です。)
- 窓や玄関扉が開いていると、「開」表示となります。

●図は防犯1を警戒セットした場合



警戒灯緑色点灯

防犯警戒状態を解除する

玄関扉と窓の防犯警戒解除を同時に行います。

帰宅時の警戒解除

注 通話副親機を接続している場合、通話副親機で操作しているときは、親機での操作はできません。

1 予備警報鳴動中に解除ボタンを押す

暗証番号入力画面になります。

注 解除操作は、玄関扉を開けてから60秒以内に行ってください。予備警報時間を過ぎると防犯警報が鳴ります。

暗証番号を設定していない場合は、防犯警報動作が止まります。
手順 2 以降の操作は不要です。



2 暗証番号を入力する

画面に入力した暗証番号が表示されます。設定した暗証番号を入力してください。

(暗証番号の設定方法は、付属の取扱説明書(CD-ROM)の「防犯警戒について」の防犯警戒解除のための暗証番号を設定する」を参照してください。)

注 入力間違えた場合、「クリア」をタッチしてください。すべての数字が消去されます。



3 決定 をタッチする

暗証番号が正しいと警戒灯が消灯し、警戒状態が解除されます。「ピッ・ピッ・ピッ」が鳴り、画面に「警戒状態を解除しました」が表示された後、約3秒後にモード切替画面になります。生活モードを選択してください。暗証番号が間違っていると暗証番号入力画面に戻ります。手順 2 からやり直してください。

暗証番号入力画面

●図は入力例を示します。

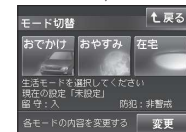

起床時などの警戒解除

注 通話副親機を接続している場合、通話副親機で操作しているときは、親機での操作はできません。

1 防犯警戒中にメニューボタンを押す

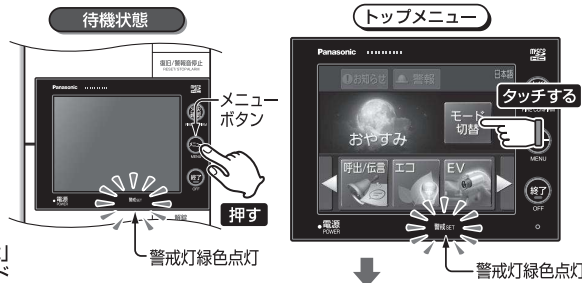

2 モード切替をタッチして、生活モードを変更する
例) おやすみモード→在宅モードなど

注 すべてのモードで防犯設定が「警戒」に設定している場合は、生活モード切替では防犯警戒を解除できません。暗証番号入力画面になります。

暗証番号を設定していない場合は、防犯警戒状態が解除されます。手順③以降の操作は不要です。



3 暗証番号を入力する

画面に入力した暗証番号が表示されます。設定した暗証番号を入力してください。

(暗証番号の設定方法は、付属の取扱説明書(CD-ROM)の「防犯警戒について」の防犯警戒解除のための暗証番号を設定する」を参照してください。)

注 入力を間違えた場合、「クリア」をタッチしてください。すべての数字が消去されます。



4 決定をタッチする

暗証番号が正しいと警戒灯が消灯し、警戒状態が解除されます。「ピッ・ピッ・ピッ」が鳴り、画面に「警戒状態を解除しました」が表示された後、約3秒後にモード切替画面になります。生活モードを選択してください。暗証番号が間違っていると暗証番号入力画面に戻ります。手順③からやり直してください。

注 30秒以上操作しない場合は、自動的に防犯警戒状態に戻ります。この場合は手順①からやり直してください。

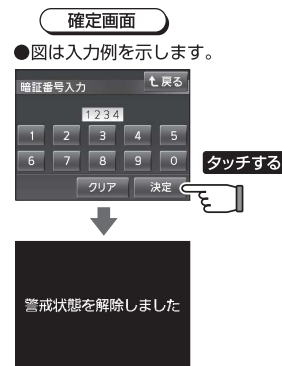

約3秒後
モード切替画面になります。

個別に警戒解除する(個別警戒に設定されている場合)

注 通話副親機を接続している場合、通話副親機で操作しているときは、親機での操作はできません。

1 防犯警戒中にメニューボタンを押す



2 トップメニューで防犯をタッチする
防犯設定画面になります。

3 警戒解除したい防犯回路の非警戒をタッチする

暗証番号入力画面になります。

暗証番号を設定していない場合は、防犯警戒状態が解除されます。手順④以降の操作は不要です。

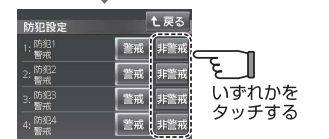

●設定されている防犯回路分が表示されます。(防犯は最大4回路です。)
●防犯警戒中の場合は「警戒」表示となります。

4 暗証番号を入力する

画面に入力した暗証番号が表示されます。設定した暗証番号を入力してください。

注 入力を間違えた場合、「クリア」をタッチしてください。すべての数字が消去されます。



5 決定をタッチする

暗証番号が正しいと警戒状態が解除されます。「ピッ・ピッ」が鳴り、画面に「警戒状態を解除しました」が表示された後、約3秒後に防犯設定画面になります。暗証番号が間違っていると暗証番号入力画面に戻ります。手順③からやり直してください。

注 ●30秒以上操作しない場合は、自動的に防犯警戒状態に戻ります。この場合は手順①からやり直してください。
●すべての防犯回路の警戒が解除されると、警戒灯が消灯します。

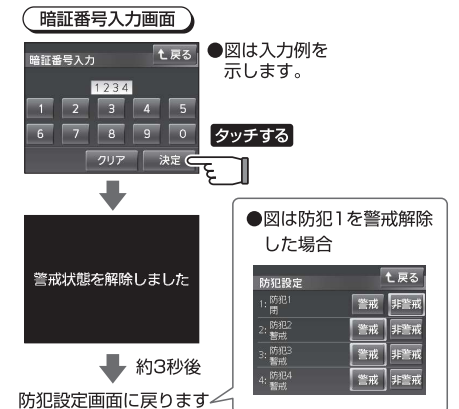

約3秒後
防犯設定画面に戻ります

●図は防犯1を警戒解除した場合



外部防犯セットスイッチによる 防犯警報の警戒セットのしかた

(外部防犯警戒・外部セット)

外部防犯セットスイッチをまわすと、玄関扉と窓の防犯警戒セットを同時に行います。

注 お住まいのマンション、設置されている機器、機器の機能設定により防犯警戒のセットおよび解除の方法が異なります。管理会社または施工店などにご確認ください。

1 マグネットスイッチを設置した窓・ 玄関扉を閉め、施錠する

2 外部防犯セットスイッチを OFF⇒ONにする

ドアホン子器の警報表示灯が約10秒間
赤色点灯し、即時、防犯警戒がセットさ
れます。
防犯警戒がセットされると、親機の警戒
灯が緑色点灯します。

- 注** ●ドアホン子器の警報表示灯や親機の警戒灯が点滅しているときは、マグネットスイッチを設置した窓・玄関扉が大きく開いています。一度、親機で防犯警戒を解除して窓・玄関扉を確実に閉め、施錠し、再度、防犯警戒をセットしてください。
- マグネットの影響により、窓や玄関扉が完全に閉じていなくても防犯警戒がセットされる場合があります。必ず窓や玄関扉を閉め、施錠してから防犯警戒をセットしてください。
- 外部防犯セットスイッチで防犯警戒をセットして親機で解除した後、再度外部防犯セットスイッチで防犯警戒をセットする場合は、外部防犯セットスイッチをOFFに戻してからONにしてセットしてください。
- 外部防犯セットスイッチの操作について詳しくは、管理会社または玄関錠メーカーなどにお問い合わせください。

●防犯警戒セット時にドアホン子器からメッセージまたは報知音を鳴動させることができます。

→外部防犯ドアホン報知音設定
(付属の取扱説明書(CD-ROM)の「お好みに合わせて設定する」の「防犯設定」を参照してください。)

●外部防犯セットスイッチに連動させて生活モードを自動的に「おでかけモード」に切り替えることもできます。

→防犯おでかけ連動設定
(付属の取扱説明書(CD-ROM)の「お好みに合わせて設定する」の「防犯設定」を参照してください。)

外部防犯セットスイッチ



カメラ付
ドアホン子器

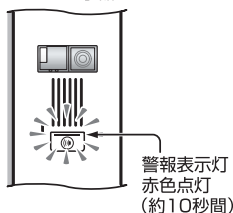

親機ではなく、外部防犯セットスイッチで防犯警戒および防犯警報を解除することもできます。
(管理会社または玄関錠メーカー)などにご相談してください。

外部防犯セットスイッチによる 防犯警報の警戒解除のしかた

(外部防犯警戒・外部解除)

外部防犯セットスイッチをまわすと、玄関扉と窓の防犯警戒解除を同時に行います。

※ 工場出荷時は外部防犯セットスイッチでは警戒解除できません。親機で警戒解除してください。管理会社または施工店などにご相談ください。(警戒解除⇒33～35ページ)

注 お住まいのマンション、設置されている機器、機器の機能設定により防犯警戒のセットおよび解除の方法が異なります。管理会社または施工店などにご確認ください。

1 外部防犯セットスイッチを ON⇒OFFにする

親機の警戒灯が消灯します。

- 注** ●親機で防犯警戒をセットした場合でも外部防犯セットで警戒解除することができます。その際は外部防犯セットスイッチを一度、ONにしてからOFFに戻してください。
- 防犯異常発生時は、外部防犯セットスイッチで警戒解除できません。親機で警戒解除してください。



防犯異常発生時でも外部防犯セットスイッチで警戒解除をすることができます。
(管理会社または玄関錠メーカー)などにご相談してください。

外部防犯セットスイッチ

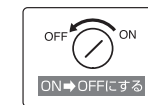

故障かな？と思ったら

MEMO

注 親機の警報音が鳴り止まない場合は、警報音停止ボタンで警報音を止めてください。それでも鳴り止まない場合は、下記の処置を行ってください。

警報音停止ボタンで警報音が止まらないなど、親機が異常な状態の一次処置として、異常時「切」スイッチを押して管理会社または施工店などへ連絡してください。（すべての機能が停止します。）
（異常時「切」スイッチは、設定カバーの下にあります。）

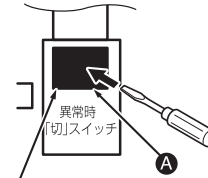

A部（シール貼り部分）をマイナスドライバーなどで突き破って押してください。

図はVGDT品番（埋込型）の場合



■設定カバーのはずし方
ツメ穴に指を引っ掛けて開ける。

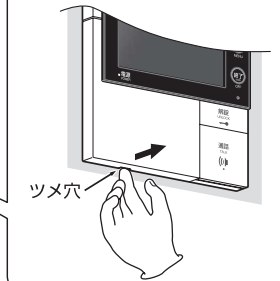

共同住宅用の親機（VGDT品番）のみ

●異常時「切」スイッチを押しても機能が停止しない場合があります。この場合は、親機のカバーをはずして、ベースと接続しているコネクタをはずしてください。

注 カバーを取りはずすと、電源があり危険です。異常時以外はカバーを取りはずさないでください。

取りはずし方

- 1 カバー固定ネジ（1カ所）を取りはずす。
- 2 コネクタ（2カ所）を引き抜く。

取り付け方

- 1 コネクタ（2カ所）をベースのコネクタ受けに差し込む。
- 2 カバー上部のツメをベースに引っ掛ける。
- 3 カバー固定ネジ（1カ所）で固定する。

●図はVGDT品番（AC100Vタイプ）の場合を示します。

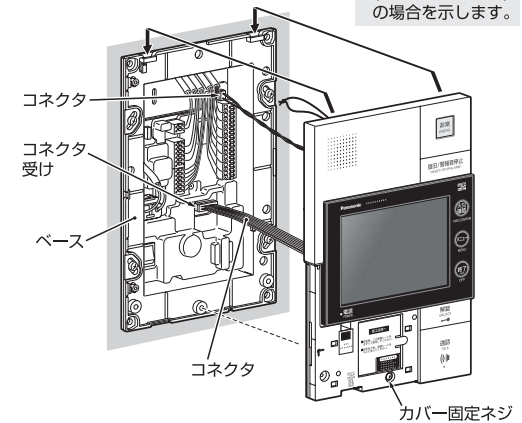

カバー固定ネジ

修理・サービスを依頼される前に、次の点検および処置をしてください。

状態	点検	処置
全く動作しないとき	ブレーカーが切れていませんか？	→ ブレーカーを入れてください。
通話副親機で呼出音や警報音が鳴らないとき	親機・通話副親機の接続が正しく行われていない可能性があります。	→ 管理会社または施工店などへ連絡してください。
「ファン・フォン・ファン・フォン・ファン・フォン、火災感知器が作動しました。確認してください。」メッセージが鳴るとき(感知器作動警報)	感知器の真下でガス石油ストーブをお使いになっていませんか？	→ ストーブの位置を変えてください。
「ファン・フォン・ファン・フォン・ファン・フォン、火事です。火事です。火災が発生しました。安全を確認のうえ、避難してください。ビュー・ビュー・ビュー」メッセージが鳴るとき(火災警報)	●焼魚、焼肉などの煙や大量の湯気が発生していませんか？ ●大量のガスを出す殺虫剤をお使いになっていませんか？	→ 窓や扉を開け部屋の煙や湯気などを出して、部屋の空気を入れ替えてください。
	感知器に噴霧式の洗剤をかけませんでしたか？	→ 洗剤を布でふき取ってください。鳴り止まない場合は管理会社または施工店などへ連絡してください。
「ビッピッピッピッピッ、ガスもれです。」メッセージが鳴るとき(ガスもれ警報)	ガス警報器は酒のアルコールでも動作する場合があります。みりんや調理ワイン、酒のカンなどでアルコール蒸気が発生していませんか？	→ 窓や扉を開け、部屋の空気を入れ替えてください。
	ガス警報器に殺虫剤をかけませんでしたか？	→ 殺虫剤を布でふき取ってください。警報メッセージが止まるまでに時間がかかります。
「ビッポッ・ビッポッ、空気が汚れて危険です。窓を開けて換気してください。」メッセージが鳴るとき(不完全燃焼(CO)警報)	石油ストーブを点火(または消火)したとき、不完全燃焼しませんでしたか？	→ 一過性のガスなので、しばらく待てば警報メッセージは鳴り止みます。窓や扉を開け、部屋の空気を入れ替えてください。
「ピーピー」音が鳴るとき(感知器断線警報)(ガス機器異常警報)	感知器またはガス警報器の異常(配線が断線した状態)です。	→ 管理会社または施工店などへ連絡してください。
	ガス警報器がはずれていませんか？	→ 確実に取り付けてください。異常(本体がはずれたりしていないか)がなければ管理会社または施工店などへ連絡してください。
	ガス警報器の電源ランプが消灯していませんか？	→ ブレーカーを入れてください。
「ピーポー・ピーポー・ピーポー、非常発生。」メッセージが鳴るとき(非常警報)	親機・通話副親機の非常用押ボタンまたは増設の非常用押ボタンが押されたままになっていませんか？	→ どの場所が押されたか確認し、非常用押ボタンまたは増設の非常用押ボタンを復旧してください。  付属の取扱説明書(CD-ROM)の「非常警報するときは」を参照してください。
「ボン、防犯警戒中です。」メッセージが鳴るとき(防犯予備警報)	窓・扉が開けたままになっていませんか？	→ 防犯警報を解除してから、窓・扉を確実に閉めてください。  付属の取扱説明書(CD-ROM)の「防犯警報が動作すると」の「防犯警報を解除する(防犯警報・防犯予備警報時：警報解除)」を参照してください。
「ビュー・ビュー・ビュー、防犯異常発生。」メッセージが鳴るとき(防犯警報)		
「ブッブッブ」音が鳴るとき(コール(連絡))		
「ピーポー・ピーポー・ピーポー、早くきてください。」メッセージが鳴るとき(緊急コール警報)	押ボタンが押されたままになっていませんか？	→ どの場所が押されたか確認し、押ボタンに異常がなければ管理会社または施工店などへ連絡してください。
「ブッブッブ、電気を使いすぎています。」メッセージが鳴るとき(過電流警報)	電気を使いすぎていませんか？	→ 電気の使用を控えてください。
帰宅時、メニューボタンの周囲が青色点滅しているとき	管理室からのメッセージ録音・メッセージ(連絡)や宅配着荷などがありますか？	→ メニューボタン を押して表示を確認し、適切な処置をしてください。  「宅配ボックスに宅配物が入ると」、「管理室からメッセージ(連絡)があると」、「留守中に録画・録音があると」、「管理室からボイスメールがあると」、「EV充電システムから通知があると」、「伝言メッセージを再生するには」 → 付属の取扱説明書(CD-ROM)の「普段の使い方」の上記の項目を参照してください。
映像がはっきりしないとき	明るさボタン の調整は適切ですか？	→ 明るさボタン で調整してください。  明るさボタン → 17ページ
着信音量が小さいとき	着信音量の設定が「小」または「中」の設定になっていませんか？	→ 着信音量を「大」に設定してください。  付属の取扱説明書(CD-ROM)の「お好みに合わせて設定する」の「音量設定」を参照してください。
通話時や再生時に聞こえる音声小さいとき	音量ボタン の調整が「小」または「中」の設定になっていませんか？	→ 音量ボタン で調整してください。  音量ボタン → 19ページ
通話がとぎれるとき 片方向通話になるとき 通話に雑音が入るとき	親機・通話副親機・ロビーインターホン・ドアホン子器またはカメラ付ドアホン子器のまわりで大きな音が出ていませんか？	→ 故障ではありません。まわりの音が大きく騒がしいとき、音声かとぎれることがあります。

修理・サービスを依頼される前に、次の点検および処置をしてください。

状 態	点 検	処 置
●映像や音声が乱れるとき ●録画データ再生時に黒い画面が映し出されるとき ●録画画面が乱れるとき	近くに高出力の無線局や強い磁気を発生するものなどがありますか？	→ 故障ではありません。強い電波の影響を受けると、画面や音声が乱れたり、黒い映像を録画したりする場合があります。
電気の流れ画面のバブル(円)が表示されない	電源を入れた直後ですか？	→ 電源を入れた直後は、Dシリーズ用計測ボックスから通信を受けるまで数字は表示されませんので、しばらくお待ちください。
積算表示で金額が表示されない	料金設定はされていますか？	→ 料金設定をしてください。  「電気料金単価を設定する」「水料金単価を設定する」「ガス料金単価を設定する」 → 付属の取扱説明書 (CD-ROM) の「普段の使い方」の「省エネモニター準備編」の上記の項目を参照してください。
積算表示で目標バーが表示されない	目標設定はされていますか？	→ 目標設定をしてください。  「電気使用量目標値を設定する」「水使用量目標値を設定する」「ガス使用量目標値を設定する」 → 付属の取扱説明書 (CD-ROM) の「普段の使い方」の「省エネモニター準備編」の上記の項目を参照してください。
消費電力の高い機器の電源を切っても消費電力が減らない	しばらく待っても更新されませんか？ ----- 常に異常な値を示していますか？	→ 省エネモニター画面表示中は5秒間隔で通信を行っていますので、しばらくお待ちください。 ----- → Dシリーズ用計測ボックスの取り付けなどが正しく行われていない可能性があります。管理会社または施工店などへ連絡してください。
電力会社の請求書の電力量と合わない	-----	→ 故障ではありません。親機の表示は目安です。
電力会社の請求書の金額と合わない	親機の表示金額と若干異なりますか？ ----- 親機の表示金額と大きく異なりますか？	→ 故障ではありません。親機の表示金額は概算値であり、実際のコストとは異なります。 ----- → 電気料金設定をご契約電力会社の料金プランに近い設定にしてください。  「電気料金単価を設定する」 → 付属の取扱説明書 (CD-ROM) の「普段の使い方」の「省エネモニター準備編」の上記の項目を参照してください。
電力使用量が使用時間と合わない	時刻がずれていませんか？	→ 時刻の設定はロビーインターホン、管理事務室親機または統合盤で設定しますので、管理会社または施工店などへ連絡してください。
電力使用量の履歴データが消えてしまった	-----	→ 時刻設定を大きく変更されると(35日以上)、履歴データが消えてしまうことがありますので、ご注意ください。時刻の設定はロビーインターホン、管理事務室親機または統合盤で設定しますので、管理会社または施工店などへ連絡してください。
電力使用量が記録されていないもしくは正確に記録されていない	1時間以上停電が発生していませんか？	→ 停電などで電源が切れている間は電力使用量が正確に記録されません。

仕様

屋内専用

品番	VGDT18142W VGDT18242W VGDT18342W VGDT18542W VGDT18642W VGDT18742W	VGDT18144W VGDT18644W	VGDB18142W VGDB18542W VGDB18642W	VGDB18144W VGDB18644W
電源電圧	通常時 AC100V 50/60Hz 停電時 DC24V (待機時: 30mA 警報時: 300mA)	AC 24V 50/60Hz	AC 100V 50/60Hz	AC 24V 50/60Hz
消費電力	警報時最大: 13W (VGDT18144W・VGDT18644W・VGDB18144W・VGDB18644W) ロビー通話時最大: 7W 待機時: 4.5W (住戸部用拡張アダプタ接続時: 5W)			
画面	5.0型カラーTFT液晶			
通話方式	同時通話方式			
ケース材質	難燃性ABS樹脂			
使用周囲温度	0°C ~ +40°C			
寸法	高さ: 約240mm 幅: 約150mm 奥行: 約40mm (商品取付時、壁面より約15.5mm)			
質量	約1kg			

屋内専用

品番	VGD13113W			
電源電圧	親機より供給(DC12V 0.15A以下)			
通話方式	交互通話方式			
ケース材質	難燃性ABS樹脂			
使用周囲温度	0°C ~ +40°C			
寸法	高さ: 約120mm 幅: 約116mm 奥行: 約30mm (商品取付時、壁面より約10mm)			
質量	約200g			

※ドアホン子器は屋外専用です。ドアホン子器のケースの材質: 難燃性ABS樹脂

MEMO

Blank memo area for notes.

よくあるご質問(Q&A)

※親機の設定は各マンションごとに異なりますので、設定に関しましては管理会社または施工店へお問い合わせください。

Q ロビーインターホンからの呼出を延長することはできますか？

A 呼出時間は30秒または60秒のいずれかになります。
(付属の取扱説明書(CD-ROM)の「お好みに合わせて設定する」の「音設定」を参照してください。)

Q 日付を再設定したいのですが、どうすればよいですか？

A 設定はロビーインターホン、管理事務室親機または統合盤で設定しますので、管理会社または施工店などへお問い合わせください。

Q 暗証番号を忘れてしまったので、教えてください。

A マンションセキュリティに関わることで、管理会社または施工店などへお問い合わせください。

Q 非常用押ボタンを誤って押しってしまったら？

A 赤色点滅している非常用押ボタンをもう一度押してください。
警報音が鳴り止み、画面表示が消え、復旧します。
※増設の非常用押ボタンを誤って押しってしまったときは
お使いの機器によって復旧方法が異なります。
(付属の取扱説明書(CD-ROM)の「非常警報するときは」を参照してください。)

Q ドアホン子器をカメラ付きに変更できませんか？

A 変更できます。管理会社または施工店などにご相談ください。

Q 録画機能はありますか？

A 録画機能はあります。(録音機能付の親機にはありません。)

Q 録音機能はありますか？

A 録音機能はあります。

Q 宅配ボックスに荷物が入ったままにしていると、一定時間後に「ボン」という音が鳴ります。音を鳴らないようにすることはできますか？

A 管理室の機器で設定されています。管理会社または施工店などにご連絡ください。

Q パソコンから2m以上離さなければなりませんか？

A 2m以上離してください。テレビ、ラジオと同様、映像や音声がかかる可能性があります。

Q 留守設定はできますか？

A 留守設定はできます。27ページを参照してください。

Q 通話時間を延長させたいのですが、どうすればよいですか？

A 通話終了10秒前に「延長」が表示されます。「延長」を一回タッチすると、約1分間通話が延長されます。21ページを参照してください。

Q 子画面の位置は変更できるのですか？

A 右上または左上に画面を表示することができます。設定が必要ですので、管理会社または施工店へお問い合わせください。

保証とアフターサービス

よくお読みください

使いかた・お手入れ・修理などは…

■まず、お買い求め先へご相談ください。

お買い上げの際に記入されると便利です。

販売店名
電 話 () -
お買い上げ日 年 月 日

修理を依頼されるときは…

39～43ページの「故障かな?と思ったら」にしたがってご確認のあと、直らないときは、お買い上げ日と下の内容をご連絡ください。

セキュリティインターホン
●製品名 1M型親機・通話副親機
●品番
●故障の状況 できるだけ具体的に

●保証期間中は、保証書の規定に従って出張修理いたします。

保証期間：お買い上げ日から本体1年間

●保証期間終了後は、診断をして修理できる場合は、ご要望により修理させていただきます。
修理料金は次の内容で構成されています。

【技術料】 診断・修理・調整・点検などの費用

【部品代】 部品および補助材料代

【出張料】 技術者を派遣する費用

●補修用性能部品の保有期間 **7年**

当社は、このセキュリティインターホン1M型親機・通話副親機の補修用性能部品(製品の機能を維持するための部品)を、製造打ち切り後7年保有しています。

■転居や贈答品などでお困りの場合は、次の窓口にご相談ください。

ご使用の回線(IP電話やひかり電話など)によっては、回線の混雑時に数分で切れる場合があります。

●使いかた・お手入れなどのご相談は…

パナソニック 総合お客様サポートサイト
<http://www.panasonic.com/jp/support/>

パナソニック お客様ご相談センター 受付9時～20時
365日 バナは 365日

電話 フリーダイヤル **0120-878-365**
※携帯電話・PHSからもご利用になれます。

音声ガイダンスを短くするには、案内が聞こえたら
電話機ボタンの「87」と「990 #」を押してください。
(番号を押しても案内が続く場合は、
「*」ボタンを押してから操作してください。)

■上記番号がご利用いただけない場合 ■FAX
06-6907-1187 **0120-878-236**
Help desk for foreign residents in Japan
Tokyo (03)3256-5444 Osaka (06)6645-8787
Open:9:00-17:30(closed on Saturdays/Sundays/national holidays)
※上記の内容は、予告なく変更する場合があります。ご了承ください。

●修理に関するご相談は…

パナソニック エコソリューションズ 修理サービスサイト
<http://sumai.panasonic.jp/support/repair/>

パナソニック エコソリューションズ 修理ご相談窓口
365日 バナニイコー

電話 フリーダイヤル **0120-872-150**
※携帯電話・PHSからもご利用になれます。
365日 受付9時～20時

■上記番号がご利用いただけない場合は **06-6906-1090**
※電話番号、受付時間などが変更になることがあります。

【ご相談窓口におけるお客様の個人情報のお取り扱いについて】

パナソニック株式会社およびグループ関係会社は、お客様の個人情報をご相談対応や修理対応などに利用させていただきます。ご相談内容は録音させていただきます。また、折り返し電話をさせていただくための発信番号を通知いただいております。なお、個人情報を適切に管理し、修理業務などを委託する場合や正当な理由がある場合を除き、第三者に開示・提供いたしません。個人情報に関するお問合せは、ご相談いただきました窓口にご連絡ください。

 MEMO

 MEMO

取扱説明書(日本語版・英語版)について

このたびは、弊社商品をご購入いただき誠にありがとうございます。本商品の詳細な説明に関しましては付属の取扱説明書(CD-ROM)に入っています。しかし、CD-ROMをご覧いただけないお客様に備え、紙の詳細な取扱説明書(日本語版・英語版)も準備しています。紙の取扱説明書が必要なお客様は、誠にお手数ですが、「お名前、ご住所、言語選択欄」をご記入のうえ、弊社までご返送ください。ご記入いただいた内容は、取扱説明書の発送のために使用させていただきますが、お名前などが公表されることはありません。弊社の個人情報の取り扱いにつきましては、下記に記載させていただきますとおります。今後とも、弊社商品をご愛顧のほど、よろしくお願いたします。

Regarding the English/Japanese Version of Operation Manual

Thank you very much for purchasing our product. Please refer to the operation manual (CD-ROM) for the further information. However, the paper-based manuals both in Japanese and English are available for the customers who cannot use CD-ROM. If you would like to have the paper-based manuals, please fill the required information including your name and address, and return this form to Panasonic. The information you provided will be used for shipping the manual. Your name and other information will not be disclosed. Please refer to our handling policy of personal information below. We do appreciate your continued patronage of our product and hope to serve you again.

<個人情報の取り扱いについて>

- (1) 会社名および個人情報保護管理者 パナソニック株式会社 システム機器ビジネスユニット 事業部長
- (2) 個人情報の利用目的
ご記入いただいた個人情報の利用目的は、「取扱説明書の発送」です。
- (3) 個人情報の第三者への提供
ご提供いただいた個人情報の取り扱いについてはすべて弊社が行い、法令に基づく場合などを除き、第三者に提供いたしません。
- (4) 開示対象個人情報の開示などおよびお問い合わせ窓口について
ご本人からの求めにより、弊社が保有する開示対象個人情報の利用目的の通知、開示、内容の訂正、追加または削除、利用の停止、消去および提供の停止(「開示など」といいます。)に応じます。開示などに応じる窓口は、下記となります。
パナソニック株式会社 エナジーシステム事業部 システム機器ビジネスユニット 品質保証グループ
電話：059-228-8913
- (5) 個人情報を入力するにあたっての注意事項
個人情報の提供は任意です。「個人情報の取り扱いについて」にご同意いただける場合は正確にお名前・ご住所などを
ご記入ください。お名前・ご住所などをご記入いただかないと取扱説明書をお送りすることができない場合がございます。

<Handling Policy of Personal Information>

- (1) Company Name and Personal Information Protection Manager Panasonic Corporation, System Components Business Unit Division Manager
- (2) Purpose of Use for Personal Information
The purpose of use for the personal information you provided is for shipping the Operation Manual.
- (3) Provision of Personal Information to Third Parties
The personal information you provided will be handled exclusively by Panasonic and will not be provided to third parties unless it is required by law.
- (4) Regarding the Disclosure of Personal Information That Is Subjected to the Disclosure and so on and Contact Office
If a person requests the notification of the purpose of use, disclosure, correction, addition or deletion, discontinuation of use, elimination and discontinuation of provision (hereinafter referred to as "Disclosure and so on") for his/her personal information that is subjected to disclosure and possessed by Panasonic, we will correspond to the request. The contact office to correspond to the Disclosure and so on is the following: Panasonic Corporation, Energy Systems Business Division, System Components Business Unit, Quality Assurance group TEL: 059-228-8913
- (5) Considerations for Providing Personal Information
The provision of personal information is optional. If you agree to the terms in "Handling Policy of Personal Information", please provide the correct name and address. In case you fail to provide your name and address, we may not be able to send the manual.

パナソニック株式会社 システム機器ビジネスユニット

〒514-8555 三重県津市藤方1668番地

電話 ☎ 0120-283338 FAX ☎ 0120-551626

© Panasonic Corporation 2015



切線 Cut Line

5148790

料金受取人払郵便
津中央局
承認
8421

差出有効期間
平成29年3月
31日まで
<切手不要>

三重県津市藤方1668番地

パナソニック株式会社

エナジーシステム事業部

システム機器ビジネスユニット

品質保証グループ

「ウインディア

取扱説明書」係行



山折り線 Mountain Fold Line

キリトリ線 Cut Line



8A3G80-6
8A3J04-3